



PNI OV288

Car alarm / Аларма за кола / Auto Alarmanlage / Alarma de carro /
Alarme pour voiture / Autóriasztó / Allarme per veicolo / Auto-alarm
Alarm samochodowy / Alarma auto



EN	User manual	2
BG	Ръководство за употреба	8
DE	Benutzerhandbuch	16
ES	Manual de usuario	23
FR	Manuel utilisateur	30
HU	Használati utasítás	37
IT	Manuale utente	44
NL	Handleiding	51
PL	Instrukcja obsługi	58
RO	Manual de utilizare	65

Main functions

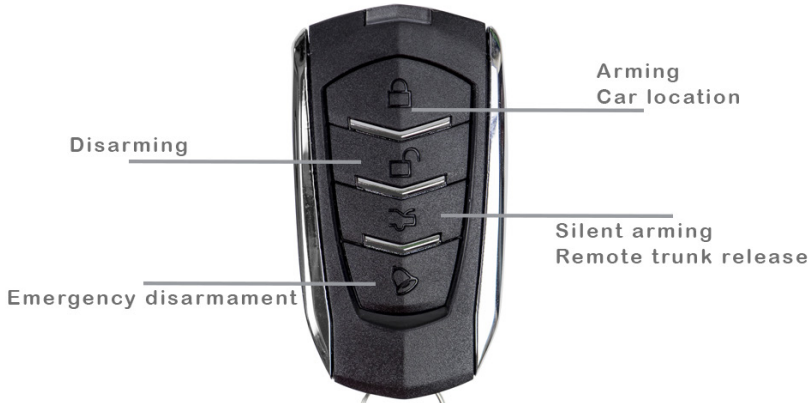

Arming

Stop the car engine and get out of it. Press the key  on the remote control. The signal lights will flash only once, the siren will sound once, and the doors will lock automatically. The alarm LED will flash several times to confirm that the system is now in armed mode.

Disarming

While the alarm is armed, press the key  on the remote control. If the system is in normal reinforcement mode, the siren will emit two short sounds, the signal lights will flash twice, and the alarm LED will not flash. The doors will unlock. The system is now in disarmed mode.

Note: If the system is in silent arming mode, the siren will not sound.

Silent arming

Shortly press the key  on the remote control. The signal lights will flash once and the doors will lock. The alarm LED will flash several times to confirm that the system is now in armed mode.

Remote trunk release

Depending on your car model, in unarmed mode, press and hold for about 2 seconds the key  on the remote control. The trunk will open.

Auto rearming

If no door is opened for 30 seconds after disarming the system, the siren will

beep briefly. After another 15 seconds, the signal lights will flash, the doors will lock and the system will return to armed mode.

To deactivate this function, switch on the ignition, press and hold for 1 second the key  on the remote control. The siren will emit a short sound, and the signal lights will flash twice.

To activate this function, switch on the ignition, press and hold for 1 second the key  on the remote control. The siren will emit two short sounds, and the signal lights will flash once.

Reminder for closing the doors



If the doors are not closed properly when the car is started, the signal lights will flash continuously. To deactivate / activate this function, please read the table with settings of the jumpers.

Automatic door lock when starting the car

If your car is equipped with a central locking system, the doors will lock automatically 10 seconds after the car moves.

If the engine is started, but not all doors are closed, they will not lock.

After stopping the engine, the doors will unlock automatically.

While driving, press the key  or  to lock or unlock the doors.

To deactivate / activate this function, please read the table with settings of the jumpers.

Car location

In armed mode, press and hold the key  for 1 second. The siren will sound for 4 seconds, time enough to locate your vehicle.



Emergency disarming

When the system is armed, if you have lost the remote control or you are unable to disarm the system, open the door with the key, turn on the ignition, then press the alarm reset button once to disarm the system.



Valet mode



Useful function, for example, when you leave the car to the car wash. To activate this function, start the engine, then press the Reset button for 5 seconds. The LED will stay on.

Panic alarm



When the system is armed, press the key  for 2 seconds or press the key  once. The siren will sound and the lights will flash for 20 seconds.

Arming/Disarming with sound/no sound (silent mode)

When the system is disarmed, press the keys  and  simultaneously for 2 seconds. The signal lights will flash twice and the siren will emit two short sounds to confirm the selection of soundless arming / disarming.

Press again the keys  and  simultaneously for 2 seconds, to confirm the selection of sound arming / disarming. The signal lights will flash once and the siren will emit 1 short sound.

Shock sensor bypass

When the system is armed, press the keys  and  simultaneously for 2 seconds, to deactivate the shock sensor. The siren will beep briefly, and the signal lights will flash once to confirm.

Repeat the procedure to reactivate the shock sensor. The siren will emit two short sounds, and the signal lights will flash twice to confirm.

Door lock timer

To set this function, please read the jumper function settings table.

Alarm state

If the system is in armed mode and attempts are made to open the doors, the siren will sound continuously and the signal lights will flash for 45 seconds. If the attempt to open the doors persists or even opens the doors, the siren will turn off, but the lights will continue to flash until the system is disarmed.

Indicator LED

Sistem's state	Led
Armed	The LED is flashing
Allarm	The LED is flashing quickly
Disarmed	LED on
Disarmed + engine on	LED off
Valet mode	LED on

System error

In case of a system error (sensor error), the siren will sound short 4 times.

Identify the area that triggered the alarm

Zone	Siren	Flashes
Door	3 sounds	3
Sensor	4 sounds	4
Ignition on	5 sounds	5

Pairing a remote control

1. Power up the control unit by turning on the ignition.
2. Open a door.
3. To enter the learning mode, turn on the ignition and take it 6 times in a

- row, then leave the ignition on. The siren will sound and the LED will flash.
4. Press the key  on the remote control to send a signal to the control unit. The LED will stay on. Press any other button, the siren will emit a short sound, and the LED will turn off to confirm the learning of the remote control.
 5. The LED will start flashing again waiting for a new learning process. Repeat the procedure to learn a new remote control. The system supports a maximum of 6 remote controls.
 6. To exit the learning mode, turn the ignition off.

Delete a paired remote control

After entering the learning mode (step no. 3 from the previous procedure), press the Reset button once. The siren will sound briefly once. Now, all the remote controls saved in the system have been deleted.

Jumper function settings

Jumper	Function	ON	OFF
S0	Locking / unlocking doors when starting / stopping the engine	Enable	Disable
S1	Door open alarm	Enable	Disable
S2	Double impulse closure	Enable	Disable
S3	Door lock timer	0.8 sec.	3.5 sec.

Warnings

- We recommend that you install the control unit in a safe place under the dashboard.
- Follow the connection diagram attached to this manual to make all connections.
- Properly connect the control unit, shock sensor, LED and reset button.

Installing and setting the shock sensor

We recommend that you install the shock sensor near the door to easily detect any intrusion.

To adjust the sensitivity of the shock sensor, turn the potentiometer of the sensor to the left or right. Fully rotated to the right indicates maximum sensitivity. The LED on the sensor will flash.

Test the shock sensor 5 seconds after closing the doors and test if it is sensitive enough.

Troubleshooting

The remote control does not work

- Check that the battery is not discharged
- Make sure you have paired the remote control correctly

The siren does not work

- Check the connection between the siren and the control unit

The siren keeps sounding, and the remote control cannot stop it

- Check the connection between the siren and the control unit
- Check if the fuse is not burned
- Make sure you have paired the remote control correctly

Central locking system does not work

- Check that the motors are correctly installed
- Check connections and the fuse

The siren sounds immediately after arming the system

- Check the shock sensor
- Check that the shock sensor is not too sensitive

Technical specifications

- Power supply: 12VDC
- Siren sound intensity 105dB
- Communication frequency: 433MHz
- Emission power: 10mW

Основни функции



Въоръжаване

Спрете двигателя на колата и излезте от него. Натиснете бутона  на дистанционното управление. Сигналните лампички ще мигат само веднъж, сирената ще прозвучи веднъж и вратите ще се заключат автоматично. Индикаторът за аларма ще мига няколко пъти, за да потвърди, че системата вече е в режим на въоръжение.

Разоръжаване

Докато алармата е активирана, натиснете клавиша  on the remote control. Ако системата е в нормален режим на усилване, сирената ще издава два кратки звука, сигналните лампички ще мигат два пъти и аларменият светодиод няма да мига. Вратите ще се отключат. Сега системата е в режим на дезактивиране.

Забележка: Ако системата е в режим на безшумно включване, сирената няма да звучи.

Безшумно въоръжаване

Натиснете за кратко бутона  на дистанционното управление. Сигналните лампички ще мигат веднъж и вратите ще се заключат. Индикаторът за аларма ще мига няколко пъти, за да потвърди, че системата вече е в режим на въоръжение.

Отдалечено освобождаване на багажника

В зависимост от модела на вашия автомобил, в невъоръжен

режим натиснете и задръжете за около 2 секунди бутона  на дистанционното управление. Багажникът ще се отвори.

Автоматично пренареждане

Ако нито една врата не се отвори за 30 секунди след дезактивиране на системата, сирената ще издава кратък звуков сигнал. След още 15 секунди сигналните лампички ще мигат, вратите ще се заключат и системата ще се върне в режим на въоръжаване.

За да деактивирате тази функция, включете запалването, натиснете и задръжете за 1 секунда бутона  на дистанционното управление. Сирената ще издава кратък звук и сигналните лампички ще мигат два пъти.



За да активирате тази функция, включете запалването, натиснете и задръжете за 1 секунда бутона  на дистанционното управление. Сирената ще издава два кратки звука и сигналните лампички ще мигат веднъж.

Напомняне за затваряне на вратите

Ако вратите не са затворени правилно при стартиране на автомобила, сигналните лампи ще мигат непрекъснато. За да деактивирате / активирате тази функция, моля, прочетете таблицата с настройки на джъмперите.

Автоматично заключване на вратата при стартиране на автомобила

Ако вашият автомобил е оборудван със система за централно заключване, вратите ще се заключат автоматично 10 секунди след движението на автомобила.

Ако двигателят е стартиран, но не всички врати са затворени, те няма да се заключат. След спиране на двигателя вратите ще се отключат автоматично. Докато шофирате, натиснете клавиша  или  за заключване или отключване на вратите.

За да деактивирате / активирате тази функция, моля, прочетете таблицата с настройки на джъмперите.

Местоположение на колата

В режим на въоръжаване натиснете и задръжте клавиша  за 1 секунда. Сирената ще прозвучи в продължение на 4 секунди, достатъчно време, за да намерите вашето превозно средство.



Спешно разоръжаване

Когато системата е активирана, ако сте загубили дистанционното управление или не можете да дезактивирате системата, отворете вратата с ключа, включете запалването, след което натиснете бутона за нулиране на алармата веднъж, за да дезактивирате системата.



Режим на камериер

Полезна функция, например, когато оставяте колата на автомивката. За да активирате тази функция, стартирайте двигателя, след което натиснете бутона Reset за 5 секунди. Светодиодът ще остане включен.



Аларма за паника

Когато системата е активирана, натиснете клавиша  или 2 секунди или натиснете клавиша  веднъж. Сирената ще прозвучи и светлините ще мигат в продължение на 20 секунди.



Активиране / дезактивиране със звук / без звук (безшумен режим)

Когато системата е дезактивирана, натиснете клавишас  и 

едновременно за 2 секунди. Сигналните лампички ще мигат два пъти и сирената ще издава два кратки звука, за да потвърди избора на беззвучно включване / дезактивиране.

Натиснете отново клавишите  и  едновременно за 2 секунди, за да потвърдите избора на звуково активиране / дезактивиране. Сигналните лампички ще мигат веднъж и сирената ще издава 1 кратък звук.

Байпас на сензора за удар

Когато системата е активирана, натиснете клавишите  и  едновременно за 2 секунди, за да деактивирате сензора за удар. Сирената ще издава кратък звуков сигнал и сигналните лампички ще мигат веднъж за потвърждение.

Повторете процедурата, за да активирате отново сензора за удар. Сирената ще издава два кратки звука и сигналните лампички ще мигат два пъти за потвърждение.

Таймер за заключване на вратата

За да зададете тази функция, моля, прочетете таблицата с настройки на джъмперае.

Състояние на алармата

Ако системата е в режим на въоръжение и се правят опити за отваряне на вратите, сирената ще звучи непрекъснато и сигналните лампички ще мигат в продължение на 45 секунди. Ако опитът за отваряне на вратите продължи или дори отвори вратите, сирената ще се изключи, но светлините ще продължат да мигат, докато системата бъде дезактивирана.

Индикатор LED

Състояние на системата	Led
Въоръжен	Светодиодът свети
Аларма	LED светва бързо
Обезоръжен	Светодиодът е включен
Обезоръжен + двигател включен	Светодиодът е изключен
Режим на камериер	Светодиодът е включен

Системна грешка

В случай на системна грешка (грешка на сензора), сирената ще прозвучи кратко 4 пъти.

Идентифицирайте зоната, която е задействала алармата

Зона	Сирена	Мига
Врата	3 звука	3
Сензор	4 звука	4
Запалването включено	5 звука	5

Сдвояване на дистанционното управление

1. Включете блока за управление, като включите запалването.
 2. Отвори врата.
 3. За да влезете в режим на обучение, включете запалването и го вземете 6 пъти подред, след което оставете запалването включено. Сирената ще прозвучи и светодиодът ще мига.
 4. Натиснете бутона  на дистанционното управление, за да изпратите сигнал до контролния блок. Светодиодът ще остане
- Ръководство за употреба

включен. Натиснете всеки друг бутон, сирената ще издава кратък звук и светодиодът ще се изключи, за да потвърди усвояването на дистанционното управление.

5. Светодиодът отново ще започне да мига в очакване на нов процес на обучение. Повторете процедурата, за да научите ново дистанционно управление. Системата поддържа максимум 6 дистанционни управления.
6. За да излезете от режима на обучение, изключете запалването.

Изтрийте сдвоено дистанционно управление

След като влезете в режим на обучение (стъпка № 3 от предишната процедура), натиснете веднъж бутона Нулиране. Сирената ще прозвучи за кратко веднъж. Сега всички дистанционни управления, запазени в системата, са изтрети .

Настройки на функцията на джъмпера

Jumpер	Функция	ON	OFF
S0	Заклучване / отключване на вратите при стартиране / спиране на двигателя	Активиране	Деактивирайте
S1	Аларма за отворена врата	Активиране	Деактивирайте
S2	Двойно импулсно затваряне	Активиране	Деактивирайте
S3	Таймер за заключване на вратата	0.8 sec.	3.5 sec.

Предупреждения

1. Препоръчваме ви да инсталирате контролния блок на безопасно място под таблото.
2. Следвайте схемата на свързване, приложена към това

ръководство, за да направите всички връзки.

3. Правилно свържете контролния блок, сензора за удар, светодиода и бутона за нулиране.

Инсталиране и настройка на сензора за удар

Препоръчваме ви да инсталирате сензора за удар близо до вратата, за да откриете лесно всяко проникване.

За да регулирате чувствителността на сензора за удар, завъртете потенциометъра на сензора наляво или надясно. Напълно завъртяно надясно показва максимална чувствителност. Светодиодът на сензора ще мига.

Тествайте сензора за удар 5 секунди след затваряне на вратите и проверете дали е достатъчно чувствителен.

Отстраняване на неизправности

Дистанционното управление не работи

Проверете дали батерията не е изтощена

Уверете се, че сте сдвоили дистанционното управление правилно

Сирената не работи

Проверете връзката между сирената и контролния блок

Сирената продължава да звучи, а дистанционното управление не го спира

Проверете връзката между сирената и контролния блок

Проверете дали предпазителят не е изгорял

Уверете се, че сте сдвоили дистанционното управление правилно

Системата за централно заключване не работи

Проверете дали двигателите са правилно инсталирани

Проверете връзките и предпазителя

Сирената звучи веднага след активиране на системата

Проверете сензора за удар

Проверете дали сензорът за удар не е прекалено чувствителен

Технически спецификации

- Захранване: 12VDC
- Интензитет на звука на сирената 105dB
- Комуникационна честота: 433MHz
- Емисионна мощност: 10mW

Hauptfunktionen

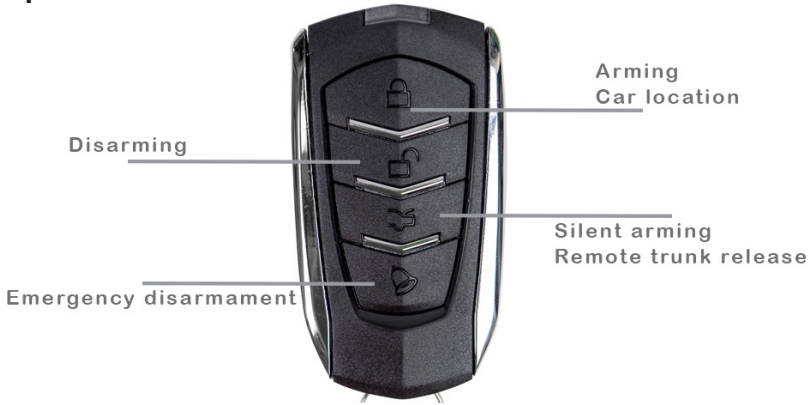

Bewaffnen

Stoppen Sie den Automotor und steigen Sie aus. Drücken Sie die Taste  auf der Fernbedienung. Die Signalleuchten blinken nur einmal, die Sirene ertönt einmal und die Türen verriegeln sich automatisch. Die Alarm-LED blinkt mehrmals, um zu bestätigen, dass sich das System jetzt im scharfgeschalteten Modus befindet.

Entwaffnen

Drücken Sie die Taste, während der Alarm aktiviert ist  on the remote control. Wenn sich das System im normalen Verstärkungsmodus befindet, gibt die Sirene zwei kurze Töne aus, die Signalleuchten blinken zweimal und die Alarm-LED blinkt nicht. Die Türen werden entriegelt. Das System befindet sich jetzt im deaktivierten Modus.

Hinweis: Wenn sich das System im lautlosen Aktivierungsmodus befindet, ertönt keine Sirene.

Stille Bewaffnen

Drücken Sie kurz die Taste  auf der Fernbedienung. Die Signalleuchten blinken einmal und die Türen verriegeln sich. Die Alarm-LED blinkt mehrmals, um zu bestätigen, dass sich das System jetzt im scharfgeschalteten Modus befindet.

Remote-Trunk-Freigabe

Halten Sie je nach Automodell im unbewaffneten Modus die Taste etwa 2

Sekunden lang gedrückt  auf der Fernbedienung. Der Kofferraum öffnet sich.

Auto rearming

Wenn nach dem Deaktivieren des Systems 30 Sekunden lang keine Tür geöffnet wird, piept die Sirene kurz. Nach weiteren 15 Sekunden blinken die Signalleuchten, die Türen verriegeln und das System kehrt in den scharfgeschalteten Modus zurück.

Um diese Funktion zu deaktivieren, schalten Sie die Zündung ein, halten Sie die Taste 1 Sekunde lang gedrückt  auf der Fernbedienung. Die Sirene gibt einen kurzen Ton aus und die Signalleuchten blinken zweimal.

Um diese Funktion zu aktivieren, schalten Sie die Zündung ein und halten Sie die Taste 1 Sekunde lang gedrückt  auf der Fernbedienung. Die Sirene gibt zwei kurze Töne aus und die Signallichter blinken einmal.



Erinnerung zum Schließen der Türen

Wenn die Türen beim Starten des Fahrzeugs nicht richtig geschlossen sind, blinken die Signalleuchten kontinuierlich. Um diese Funktion zu deaktivieren / aktivieren, lesen Sie bitte die Tabelle mit den Einstellungen der Jumper.

Automatische Türverriegelung beim Starten des Autos

Wenn Ihr Auto mit einer Zentralverriegelung ausgestattet ist, werden die Türen 10 Sekunden nach der Fahrt automatisch verriegelt.

Wenn der Motor gestartet wird, aber nicht alle Türen geschlossen sind, werden sie nicht verriegelt.

Nach dem Abstellen des Motors werden die Türen automatisch entriegelt. Drücken Sie während der Fahrt die Taste  oder  die Türen zu verriegeln oder zu entriegeln.

Um diese Funktion zu deaktivieren / aktivieren, lesen Sie bitte die Tabelle mit den Einstellungen der Jumper.

Autostandort

Halten Sie im scharfgeschalteten Modus die Taste  gedrückt für 1 Sekunde. Die Sirene ertönt 4 Sekunden lang, genug Zeit, um Ihr Fahrzeug zu lokalisieren.

Notfallabrüstung



Wenn das System scharfgeschaltet ist, wenn Sie die Fernbedienung verloren haben oder das System nicht deaktivieren können, öffnen Sie die Tür mit dem Schlüssel, schalten Sie die Zündung ein und drücken Sie einmal die Alarmsrücksetztaste, um das System zu deaktivieren.

Parkservice-Modus



Nützliche Funktion zum Beispiel, wenn Sie das Auto der Autowäsche überlassen.

Um diese Funktion zu aktivieren, starten Sie den Motor und drücken Sie die Reset-Taste 5 Sekunden lang. Die LED bleibt an .

Panik Alarm

Wenn das System scharfgeschaltet ist, drücken Sie die Taste  für 2 Sekunden oder drücken Sie die Taste  Einmal. Die Sirene ertönt und die Lichter blinken 20 Sekunden lang.



Aktivieren / Deaktivieren mit Ton / ohne Ton (stiller Modus))

Wenn das System deaktiviert ist, drücken Sie die Tasten  oder  gleichzeitig für 2 Sekunden. Die Signalleuchten blinken zweimal und die Sirene gibt zwei kurze Töne aus, um die Auswahl der lautlosen Aktivierung / Deaktivierung zu bestätigen.

Drücken Sie erneut die Tasten  oder  gleichzeitig 2 Sekunden lang, um

die Auswahl der Aktivierungs- / Deaktivierungsfunktion zu bestätigen. Die Signalleuchten blinken einmal und die Sirene gibt 1 kurzen Ton aus .

Bypass des Stoßsensors

Wenn das System scharfgeschaltet ist, drücken Sie die Tasten  oder  gleichzeitig für 2 Sekunden, um den Stoßsensor zu deaktivieren. Die Sirene piept kurz und die Signalleuchten blinken einmal, um dies zu bestätigen. Wiederholen Sie den Vorgang, um den Stoßsensor wieder zu aktivieren. Die Sirene gibt zwei kurze Töne aus und die Signalleuchten blinken zur Bestätigung zweimal.

Türverriegelungs-Timer

Um diese Funktion einzustellen, lesen Sie bitte die Tabelle mit den Einstellungen für die Jumperfunktion.

Alarmzustand

Wenn sich das System im scharfgeschalteten Modus befindet und versucht wird, die Türen zu öffnen, ertönt kontinuierlich die Sirene und die Signallichter blinken 45 Sekunden lang. Wenn der Versuch, die Türen zu öffnen, anhält oder sogar die Türen öffnet, wird die Sirene ausgeschaltet, aber die Lichter blinken weiter, bis das System deaktiviert wird.

Anzeige-LED

Systems Zustand	LED
Bewaffnet	Die LED leuchtet
Alarm	Die LED leuchtet schnell
Entwaffnet	LED an
Entwaffnet + Motor an	LED aus
Parkservice-Modus	LED an

Systemfehler

Im Falle eines Systemfehlers (Sensorfehler) ertönt die Sirene viermal kurz.

Identifizieren Sie den Bereich, der den Alarm ausgelöst hat

Zone	Sirene	Blitz
Tür	3 Töne	3
Sensor	4 Töne	4
Zündung an	5 Töne	5

Pairing einer Fernbedienung

1. Schalten Sie das Steuergerät durch Einschalten der Zündung ein.
2. Öffne eine Tür.
3. Um in den Lernmodus zu gelangen, schalten Sie die Zündung ein und nehmen Sie sie 6 Mal hintereinander. Lassen Sie dann die Zündung eingeschaltet. Die Sirene ertönt und die LED blinkt.
4. Drücken Sie die Taste  auf der Fernbedienung, um ein Signal an die Steuereinheit zu senden. Die LED bleibt an. Drücken Sie eine andere Taste, die Sirene gibt einen kurzen Ton aus und die LED erlischt, um das Lernen der Fernbedienung zu bestätigen.
5. Die LED beginnt wieder zu blinken und wartet auf einen neuen Lernprozess. Wiederholen Sie den Vorgang, um eine neue Fernbedienung zu erlernen. Das System unterstützt maximal 6 Fernbedienungen.
6. Schalten Sie die Zündung aus, um den Lernmodus zu verlassen.

Löschen Sie eine gekoppelte Fernbedienung

Drücken Sie nach dem Aufrufen des Lernmodus (Schritt Nr. 3 aus dem vorherigen Verfahren) einmal die Reset-Taste. Die Sirene ertönt einmal kurz. Jetzt wurden alle im System gespeicherten Fernbedienungen gelöscht .

Jumper-Funktionseinstellungen

Jumper	Funktion	AUF	AUS
S0	Verriegeln / Entriegeln der Türen beim Starten / Stoppen des Motors	Aktivieren	Deaktivieren
S1	Türöffnungsalarm	Aktivieren	Deaktivieren
S2	Doppelimpulsschluss	Aktivieren	Deaktivieren
S3	Türverriegelungs-Timer	0,8 Sek.	3,5 Sek.

Warnungen

- Wir empfehlen, das Steuergerät an einem sicheren Ort unter dem Armaturenbrett zu installieren.
- Befolgen Sie das diesem Handbuch beigefügte Anschlussdiagramm, um alle Verbindungen herzustellen.
- Steuergerät, Stoßsensor, LED und Reset-Taste ordnungsgemäß anschließen.

Installieren und Einstellen des Stoßsensors

Wir empfehlen, dass Sie den Stoßsensor in der Nähe der Tür installieren, um ein Eindringen leicht zu erkennen.

Um die Empfindlichkeit des Stoßsensors einzustellen, drehen Sie das Potentiometer des Sensors nach links oder rechts. Voll nach rechts gedreht zeigt maximale Empfindlichkeit an. Die LED am Sensor blinkt.

Testen Sie den Stoßsensor 5 Sekunden nach dem Schließen der Türen und prüfen Sie, ob er empfindlich genug ist.

Fehlerbehebung

Die Fernbedienung funktioniert nicht

- Stellen Sie sicher, dass der Akku nicht entladen ist
- Stellen Sie sicher, dass Sie die Fernbedienung richtig gekoppelt haben

- Die Sirene funktioniert nicht
- Überprüfen Sie die Verbindung zwischen Sirene und Steuergerät

Die Sirene ertönt weiter und die Fernbedienung stoppt sie nicht

- Überprüfen Sie die Verbindung zwischen Sirene und Steuergerät
- Überprüfen Sie, ob die Sicherung nicht durchgebrannt ist
- Stellen Sie sicher, dass Sie die Fernbedienung richtig gekoppelt haben

Zentralverriegelung funktioniert nicht

- Überprüfen Sie, ob die Motoren richtig installiert sind
- Überprüfen Sie die Anschlüsse und die Sicherung

Die Sirene ertönt sofort nach dem Aktivieren des Systems

- Überprüfen Sie den Stoßsensor
- Stellen Sie sicher, dass der Stoßsensor nicht zu empfindlich ist

Technische Spezifikationen

- Stromversorgung: 12VDC
- Lautstärke der Sirene 105 dB
- Kommunikationsfrequenz: 433 MHz
- Sendeleistung: 10mW

Funciones principales



Armar

Detenga el motor del automóvil y salga de él. Presione la tecla  en el mando a distancia. Las luces de señal parpadearán solo una vez, la sirena sonará una vez y las puertas se bloquearán automáticamente. El LED de alarma parpadeará varias veces para confirmar que el sistema está ahora en modo armado.

Desarmar

Mientras la alarma está armada, presione la tecla  en el mando a distancia. Si el sistema está en modo de refuerzo normal, la sirena emitirá dos sonidos cortos, las luces de señal parpadearán dos veces y el LED de alarma no parpadeará. Las puertas se desbloquearán. El sistema ahora está en modo desarmado.

Nota: si el sistema está en modo de armado silencioso, la sirena no sonará.

Armar silencioso

Presione brevemente la tecla  en el mando a distancia. Las luces de señal parpadearán una vez y las puertas se bloquearán. El LED de alarma parpadeará varias veces para confirmar que el sistema está ahora en modo armado.

Liberación remota del maletero

Dependiendo del modelo de su automóvil, en modo desarmado, mantenga presionada la tecla durante aproximadamente 2 segundos  en el mando a distancia. El maletero se abrirá.

Armar automático

Si no se abre ninguna puerta durante 30 segundos después de desarmar el sistema, la sirena sonará brevemente. Después de otros 15 segundos, las luces de señal parpadearán, las puertas se bloquearán y el sistema volverá al modo armado.

Para desactivar esta función, conecte el encendido, mantenga pulsada durante 1 segundo la tecla  en el mando a distancia. La sirena emitirá un sonido breve y las luces de señal parpadearán dos veces.



Para activar esta función, conecte el encendido, mantenga pulsado durante 1 segundo la tecla y  en el mando a distancia. La sirena emitirá dos sonidos cortos y las luces de señal parpadearán una vez.

Recordatorio para cerrar las puertas

Si las puertas no se cierran correctamente cuando se enciende el automóvil, las luces de señal parpadearán continuamente. Para desactivar / activar esta función, lea la tabla con la configuración de los puentes.

Bloqueo automático de puertas al arrancar el coche

Si su automóvil está equipado con un sistema de cierre centralizado, las puertas se bloquearán automáticamente 10 segundos después de que el automóvil se mueva. Si se arranca el motor, pero no todas las puertas están cerradas, no se bloquearán.

Después de detener el motor, las puertas se desbloquearán automáticamente. Mientras conduce, presione la tecla  o  para bloquear o desbloquear las puertas. Para desactivar / activar esta función, lea la tabla con la configuración de los puentes.

Ubicación del coche

En modo armado, mantenga presionada la tecla  durante 1 segundo. La sirena sonará durante 4 segundos, tiempo suficiente para localizar su vehículo.



Desarme de emergencia

Cuando el sistema está armado, si ha perdido el control remoto o no puede desarmar el sistema, abra la puerta con la llave, encienda el encendido y luego presione el botón de reinicio de la alarma una vez para desarmar el sistema.



Modo de valet



Función útil, por ejemplo, cuando deja el coche en el túnel de lavado. Para activar esta función, encienda el motor, luego presione el botón Reset durante 5 segundos. El LED permanecerá encendido.

Alarma de pánico



Cuando el sistema esté armado, presione la tecla  durante 2 segundos o presione la tecla  una vez. La sirena sonará y las luces parpadearán durante 20 segundos.

Armado / Desarmado con sonido / sin sonido (modo silencioso)

Cuando el sistema esté desarmado, presione las teclas  y  simultáneamente durante 2 segundos. Las luces de señal parpadearán dos veces y la sirena emitirá dos sonidos cortos para confirmar la selección de armado / desarmado silencioso.

Presione de nuevo las teclas  y  simultáneamente durante 2 segundos, para confirmar la selección de armado / desarmado por sonido. Las luces de señal parpadearán una vez y la sirena emitirá un sonido breve.

Bypass del sensor de impacto

Cuando el sistema esté armado, presione las teclas  y  simultáneamente durante 2 segundos, para desactivar el sensor de impacto. La sirena sonará brevemente y las luces de señal parpadearán una vez para confirmar.

Repita el procedimiento para reactivar el sensor de impacto. La sirena emitirá dos sonidos cortos y las luces de señal parpadearán dos veces para confirmar.

Temporizador de bloqueo de puerta

Para configurar esta función, lea la tabla de configuración de la función de puente.

Estado de alarma

Si el sistema está en modo armado y se intenta abrir las puertas, la sirena sonará continuamente y las luces de señal parpadearán durante 45 segundos. Si el intento de abrir las puertas persiste o incluso abre las puertas, la sirena se apagará, pero las luces continuarán parpadeando hasta que se desarme el sistema.

LED indicador

Estado de Sistem	LED
Armado	El LED está destellando
Alarma	El LED se enciende rápidamente
Desarmado	Llevado en
Desarmado + motor encendido	Llevar afuera
Modo de valet	Llevado en

Error del sistema

En caso de un error del sistema (error del sensor), la sirena sonará brevemente 4 veces.

Identificar el área que disparó la alarma.

Zona	Sirena	Parpadea
Puerta	3 sonidos	3
Sensor	4 sonidos	4
Encendido conectado	5 sonidos	5

Emparejamiento de un control remoto

1. Encienda la unidad de control encendiendo el encendido.
2. Abre una puerta.
3. Para ingresar al modo de aprendizaje, encienda el encendido y tómelo 6 veces seguidas, luego deje el encendido encendido. La sirena sonará y el LED parpadeará.
4. Presione la tecla  en el mando a distancia para enviar una señal a la unidad de control. El LED permanecerá encendido. Presione cualquier otro botón, la sirena emitirá un sonido corto y el LED se apagará para confirmar el aprendizaje del control remoto.
5. El LED comenzará a parpadear nuevamente esperando un nuevo proceso de aprendizaje. Repita el procedimiento para aprender un nuevo control remoto. El sistema admite un máximo de 6 controles remotos.
6. Para salir del modo de aprendizaje, apague el encendido.

Eliminar un control remoto emparejado

Después de ingresar al modo de aprendizaje (paso n° 3 del procedimiento anterior), presione el botón Reset una vez. La sirena sonará brevemente una vez. Ahora, se han eliminado todos los controles remotos guardados en el sistema.

Configuración de la función de puente

Jumper	Función	ON	OFF
S0	Bloquear / desbloquear puertas al arrancar / parar el motor	Habilitar	Desactivar
S1	Alarma de puerta abierta	Habilitar	Desactivar
S2	Cierre de doble impulso	Habilitar	Desactivar
S3	Temporizador de bloqueo de puerta	0,8 seg.	3.5 seg.

Advertencias

- Recomendamos que instale la unidad de control en un lugar seguro debajo del tablero.
- Siga el diagrama de conexión adjunto a este manual para realizar todas las conexiones.
- Conecte correctamente la unidad de control, el sensor de impacto, el LED y el botón de reinicio.

Instalación y configuración del sensor de impacto

Recomendamos que instale el sensor de impacto cerca de la puerta para detectar fácilmente cualquier intrusión.

Para ajustar la sensibilidad del sensor de impacto, gire el potenciómetro del sensor hacia la izquierda o hacia la derecha. Girado completamente a la derecha indica máxima sensibilidad. El LED del sensor parpadeará.

Pruebe el sensor de impacto 5 segundos después de cerrar las puertas y compruebe si es lo suficientemente sensible.

Solución de problemas

El control remoto no funciona

- Compruebe que la batería no esté descargada
- Asegúrese de haber emparejado el control remoto correctamente

La sirena no funciona

- Verificar la conexión entre la sirena y la centralita

La sirena sigue sonando y el mando a distancia no la detiene.

- Verificar la conexión entre la sirena y la centralita
- Compruebe si el fusible no está quemado.
- Asegúrese de haber emparejado el control remoto correctamente

El sistema de cierre centralizado no funciona

- Compruebe que los motores estén correctamente instalados
- Compruebe las conexiones y el fusible

La sirena suena inmediatamente después de armar el sistema.

- Verifique el sensor de golpes
- Compruebe que el sensor de impacto no sea demasiado sensible

Especificaciones técnicas

- Fuente de alimentación: 12 VCC
- Sirena intensidad de sonido 105dB
- Frecuencia de comunicación: 433MHz
- Potencia de emisión: 10mW

Fonctions principales



Armement

Arrêtez le moteur de la voiture et sortez-en. Appuyez sur la touche  sur la télécommande. Les voyants clignotent une seule fois, la sirène retentit une fois et les portes se verrouillent automatiquement. La LED d'alarme clignotera plusieurs fois pour confirmer que le système est maintenant en mode armé.

Désarmement

Lorsque l'alarme est armée, appuyez sur la touche  sur la télécommande. Si le système est en mode de renforcement normal, la sirène émettra deux sons brefs, les voyants clignoteront deux fois et la LED d'alarme ne clignotera pas. Les portes se déverrouillent. Le système est maintenant en mode désarmé.

Remarque: si le système est en mode d'armement silencieux, la sirène ne retentit pas

Armement silencieux

Appuyez brièvement sur la touche  sur la télécommande. Les voyants clignotent une fois et les portes se verrouillent. La LED d'alarme clignotera plusieurs fois pour confirmer que le système est maintenant en mode armé.

Déverrouillage du coffre à distance

En fonction de votre modèle de voiture, en mode non armé, maintenez la touche enfoncée pendant environ 2 secondes  sur la télécommande. Le coffre va s'ouvrir.

Réarmement automatique

Si aucune porte n'est ouverte pendant 30 secondes après le désarmement du système, la sirène émet un bref bip. Après 15 secondes supplémentaires, les voyants clignotent, les portes se verrouillent et le système revient en mode armé.

Pour désactiver cette fonction, mettez le contact, maintenez la touche enfoncée pendant 1 seconde  sur la télécommande. La sirène émettra un son bref et les voyants clignoteront deux fois.

Pour activer cette fonction, mettez le contact, maintenez la touche enfoncée pendant 1 seconde  sur la télécommande. La sirène émettra deux sons brefs et les voyants clignoteront une fois.



Rappel pour la fermeture des portes

Si les portières ne sont pas correctement fermées au démarrage de la voiture, les voyants clignotent en continu. Pour désactiver / activer cette fonction, veuillez lire le tableau avec les réglages des cavaliers.

Verrouillage automatique des portes lors du démarrage de la voiture

Si votre voiture est équipée d'un système de verrouillage centralisé, les portes se verrouillent automatiquement 10 secondes après le déplacement de la voiture.

Si le moteur démarre mais que toutes les portes ne sont pas fermées, elles ne se verrouillent pas.

Après avoir arrêté le moteur, les portes se déverrouillent automatiquement. En conduisant, appuyez sur la touche  ou  pour verrouiller ou déverrouiller les portes.

Pour désactiver / activer cette fonction, veuillez lire le tableau avec les paramètres des cavaliers.

Emplacement de la voiture

En mode armé, maintenez la touche enfoncée  pendant 1 seconde. La

sirène retentit pendant 4 secondes, le temps de localiser votre véhicule.



Désarmement d'urgence

Lorsque le système est armé, si vous avez perdu la télécommande ou si vous ne parvenez pas à désarmer le système, ouvrez la porte avec la clé, mettez le contact, puis appuyez une fois sur le bouton de réinitialisation d'alarme pour désarmer le système.



Mode valet



Fonction utile, par exemple, lorsque vous laissez la voiture au lave-auto. Pour activer cette fonction, démarrez le moteur, puis appuyez sur le bouton de réinitialisation pendant 5 secondes. La LED restera allumée.

Alarme de panique



Lorsque le système est armé, appuyez sur la touche  fou 2 secondes ou appuyez sur la touche  une fois. La sirène retentit et les voyants clignotent pendant 20 secondes.

Armement / Désarmement avec son / pas de son (mode silencieux)

Lorsque le système est désarmé, appuyez sur les touches  et  simultanément pendant 2 secondes. Les voyants clignotent deux fois et la sirène émet deux sons brefs pour confirmer la sélection de l'armement / désarmement silencieux.

Appuyez à nouveau sur les touches  et  simultanément pendant 2 secondes, pour confirmer la sélection de l'armement / désarmement sonore. Les voyants clignotent une fois et la sirène émet 1 son court.

Contournement du capteur de choc

Lorsque le système est armé, appuyez sur les touches  et  simultanément pendant 2 secondes, pour désactiver le capteur de choc. La sirène émettra un bref bip et les voyants clignoteront une fois pour confirmer.

Répétez la procédure pour réactiver le capteur de choc. La sirène émettra deux sons brefs et les voyants clignoteront deux fois pour confirmer.

Minuterie de verrouillage de porte

Pour définir cette fonction, veuillez lire le tableau des paramètres de la fonction de cavalier.

État d'alarme

Si le système est en mode armé et que des tentatives sont faites pour ouvrir les portes, la sirène retentit en continu et les voyants clignotent pendant 45 secondes. Si la tentative d'ouverture des portes persiste ou même ouvre les portes, la sirène s'éteindra, mais les lumières continueront de clignoter jusqu'à ce que le système soit désarmé.

Indicateur LED

État de Sistem	LED
Armé	La LED clignote
Alarme	La LED clignote rapidement
Désarmé	Conduit sur
Désarmé + moteur allumé	LED éteinte
Mode valet	Conduit sur

Erreur système

En cas d'erreur du système (erreur de capteur), la sirène retentit brièvement

4 fois.

Identifiez la zone qui a déclenché l'alarme

Zone	Sirène	Clignote
Porte	3 sons	3
Capteur	4 sons	4
Contact établi	5 sons	5

Appairage d'une télécommande

1. Mettez l'unité de commande sous tension en mettant le contact.
2. Ouvrez une porte.
3. Pour entrer en mode apprentissage, mettez le contact et reprenez le contact 6 fois de suite, puis laissez le contact. La sirène retentit et la LED clignote.
4. Appuyez sur la touche  sur la télécommande pour envoyer un signal à l'unité de contrôle. La LED restera allumée. Appuyez sur n'importe quel autre bouton, la sirène émettra un son court et la LED s'éteindra pour confirmer l'apprentissage de la télécommande.
5. La LED recommencera à clignoter en attendant un nouveau processus d'apprentissage. Répétez la procédure pour apprendre une nouvelle télécommande. Le système prend en charge un maximum de 6 télécommandes.
6. Pour quitter le mode d'apprentissage, coupez le contact .

Supprimer une télécommande jumelée

Après être entré en mode d'apprentissage (étape n ° 3 de la procédure précédente), appuyez une fois sur le bouton Reset. La sirène retentit brièvement une fois. Désormais, toutes les télécommandes enregistrées dans le système ont été supprimées.

Paramètres de la fonction de cavalier

Jumper	Fonction	ON	OFF
S0	Verrouillage / déverrouillage des portes lors du démarrage / de l'arrêt du moteur	Permettre	Désactiver
S1	Alarme de porte ouverte	Permettre	Désactiver
S2	Fermeture à double impulsion	Permettre	Désactiver
S3	Minuterie de verrouillage de porte	0,8 sec.	3,5 sec.

Mises en garde

- Nous vous recommandons d'installer l'unité de contrôle dans un endroit sûr sous le tableau de bord.
- Suivez le schéma de connexion joint à ce manuel pour effectuer toutes les connexions.
- Connectez correctement l'unité de commande, le capteur de choc, la LED et le bouton de réinitialisation .

Installation et réglage du capteur de choc

Nous vous recommandons d'installer le capteur de choc près de la porte pour détecter facilement toute intrusion.

Pour régler la sensibilité du capteur de choc, tournez le potentiomètre a du capteur vers la gauche ou vers la droite. Une rotation complète vers la droite indique une sensibilité maximale. La LED sur le capteur clignotera.

Testez le capteur de choc 5 secondes après avoir fermé les portes et vérifiez s'il est suffisamment sensible.

Dépannage

La télécommande ne fonctionne pas

- Vérifiez que la batterie n'est pas déchargée
- Assurez-vous que vous avez correctement appairé la télécommande

La sirène ne fonctionne pas

- Vérifier la connexion entre la sirène et la centrale

La sirène continue de sonner et la télécommande ne l'arrête pas

- Vérifier la connexion entre la sirène et la centrale
- Vérifiez si le fusible n'est pas brûlé
- Assurez-vous que vous avez correctement appairé la télécommande

Le système de verrouillage central ne fonctionne pas

- Vérifiez que les moteurs sont correctement installés
- Vérifiez les connexions et le fusible
-

La sirène retentit immédiatement après l'armement du système

- Vérifiez le capteur de choc
- Vérifiez que le capteur de choc n'est pas trop sensible

Spécifications techniques

- Alimentation : 12 Vcc
- Intensité sonore de la sirène 105dB
- Fréquence de communication : 433 MHz
- Puissance d'émission : 10 mW

Fő funkciók

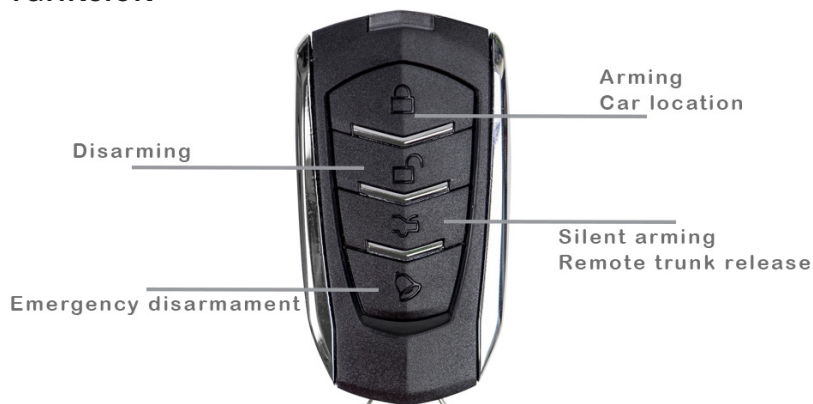

Élesítés

Állítsa le az autó motorját és szálljon ki belőle. Nyomja meg a gombot  a távirányítón. A jelzőfények csak egyszer villognak, a sziréna egyszer megszólal, és az ajtók automatikusan bezáródnak. A riasztás LED többször villog, hogy megerősítse, hogy a rendszer most élesített állapotban van.

Hatástalanítás

A riasztás élesítése közben nyomja meg a gombot  a távirányítón. Ha a rendszer normál megerősítési módban van, a sziréna két rövid hangot ad ki, a jelzőfények kétszer villognak, és a riasztás LED nem villog. Az ajtók kinyílnak. A rendszer most hatástalanított üzemmódban van.
Megjegyzés: Ha a rendszer csendes élesítés módban van, a sziréna nem szólal meg.

Csendes élesítés

Röviden nyomja meg a ke gombot  a távirányítón. A jelzőlámpák egyszer felvillannak, és az ajtók reteszelődnak. A riasztás LED többször villog, hogy megerősítse, hogy a rendszer most élesített állapotban van.

Távoli csomagtartó kioldás

Gépkocsijától függően, fegyvertelen üzemmódban tartsa lenyomva körülbelül 2 másodpercig a gombot  a távirányítón. A csomagtartó kinyílik.

Automatikus Élesítés

Ha a rendszer hatástalanítása után 30 másodpercig nem nyílik ajtó, a sziréna

rövid hangjelzést ad. További 15 másodperc múlva a jelzőfények villognak, az ajtók záródnak és a rendszer visszatér élesített üzemmódba.

A funkció kikapcsolásához kapcsolja be a gyújtást, tartsa lenyomva 1 másodpercig a gombot  a távirányítón. A sziréna rövid hangot ad ki, és a jelzőfények kétszer felvillannak.

A funkció aktiválásához kapcsolja be a gyújtást, tartsa lenyomva 1 másodpercig a gombot  a távirányítón. A sziréna két rövid hangot ad ki, és a jelzőfények egyszer felvillannak.

Emlékeztető az ajtók bezárására



Ha az autó beindításakor az ajtók nincsenek megfelelően becsukva, a jelzőfények folyamatosan villognak. A funkció deaktiválásához / aktiválásához olvassa el az áthidalók beállításait tartalmazó táblázatot.

Automatikus ajtózár az autó beindításakor

Ha autója központi zárrendszerrel van felszerelve, az ajtók az autó elmozdulása után 10 másodperccel automatikusan bezáródnak.

Ha beindítják a motort, de nincs minden ajtó zárva, akkor nem záródnak be.

A motor leállítása után az ajtók automatikusan kinyílnak.

Vezetés közben nyomja meg a gombot  vagy  az ajtók bezárására vagy kinyitására.

A funkció deaktiválásához / aktiválásához olvassa el az áthidalók beállításait tartalmazó táblázatot.

Autó elhelyezkedése

Éles módban nyomja meg és tartsa lenyomva a gombot  1 másodpercig. A sziréna 4 másodpercig szól, elegendő idő a jármű megtalálásához.

Sürgősségi hatástalanítás



Ha a rendszer élesített, ha elvesztette a távirányítót, vagy nem tudja hatástalanítani a rendszert, nyissa ki az ajtót a kulccsal, kapcsolja be a

gyűjtást, majd nyomja meg egyszer a riasztás visszaállítás gombját a rendszer hatástalanításához.





Inas mód

Hasznos funkció például akkor, amikor az autót az autósóba hagyja. A funkció aktiválásához indítsa be a motort, majd nyomja meg a Reset gombot 5 másodpercig. A LED folyamatosan világít .



Pánikriadó

Amikor a rendszer élesített, nyomja meg a gombot  2 másodpercig, vagy nyomja meg a gombot  egyszer. A sziréna megszólal, és a fények 20 másodpercig villognak.

Élesítés / hatástalanítás hanggal / nincs hang (néma üzemmód)

Ha a rendszert hatástalanítják, nyomja meg a gombokat  és  egyidejűleg 2 másodpercig. A jelzőfények kétszer villognak, és a sziréna két rövid hangot ad ki, hogy megerősítse a hangtalan élesítés / hatástalanítás kiválasztását. Nyomja meg újra a gombokat  és  egyidejűleg 2 másodpercig, a hangélesítés / hatástalanítás kiválasztásának megerősítéséhez. A jelzőfények egyszer felvillannak és a sziréna 1 rövid hangot ad ki.

Lökésérzékelő bypass

Amikor a rendszer élesített, nyomja meg a gombokat  és  2 másodpercig egyidejűleg a sokkérzékelő kikapcsolásához. A sziréna rövid ideig csipog, és a jelzőfények egyszer villognak a megerősítéshez. Ismétlje meg az eljárást a sokkérzékelő újraaktiválásához. A sziréna két rövid hangot ad ki, és a jelzőfények kétszer villognak a megerősítéshez.

Ajtózár időzítő

A funkció beállításához olvassa el az áthidaló funkció beállításait tartalmazó táblázatot.

Riasztási állapot

Ha a rendszer élesített állapotban van, és megpróbálják kinyitni az ajtókat, a sziréna folyamatosan szólal meg, és a jelzőfények 45 másodpercig villognak. Ha az ajtók kinyitása továbbra is fennáll, vagy akár kinyitja az ajtókat, a sziréna kikapcsol, de a lámpák továbbra is villognak, amíg a rendszert hatástalanítják.

Jelző LED

Sistem állapota	Vezette
Fegyveres	A LED világít
Riasztás	A LED gyorsan világít
Fegyvertelen	LED világít
Kikapcsolva + motor be	LED nem világít
Inas mód	LED világít

Rendszer hiba

Rendszerhiba (érzékelőhiba) esetén a sziréna 4-szer rövidere szól.

Határozza meg a riasztást kiváltó területet

Zóna	Sziréna	Villog
Ajtó	3 hang	3
Érzékelő	4 hang	4
A gyújtás be van kapcsolva	5 hang	5

Távírányító párosítása

1. Kapcsolja be a vezérlőegységet a gyújtás bekapcsolásával.
2. Nyisd ki az ajtót.
3. A tanulási módba való belépéshez kapcsolja be a gyújtást és vegye be egymás után 6-szor, majd hagyja bekapcsolva a gyújtást. A sziréna megszólal, és a LED villogni kezd.
4. Nyomja meg a gombot  a távírányítón, hogy jelet küldjön a vezérlőegységnek. A LED folyamatosan világít. Nyomjon meg bármely más gombot, a sziréna rövid hangot ad ki, és a LED kialszik, hogy megerősítse a távírányító megtanulását.
5. A LED ismét villogni kezd, és új tanulási folyamatra vár. Ismételje meg az eljárást egy új távírányító elsajátításához. A rendszer maximum 6 távírányítót támogat.
6. A tanulási módból való kilépéshez kapcsolja ki a gyújtást.

Töröljön egy párosított távírányítót

Miután belépett a tanulási módba (az előző eljárás 3. lépése), nyomja meg egyszer a Reset gombot. A sziréna egyszer röviden szólal meg. Most a rendszerbe mentett összes távírányító törlődött.

Jumper funkció beállításai

Jumper	Funkció	ON	OFF
S0	Az ajtók zárása / kinyitása a motor beindításakor / leállításakor	Engedélyezze	Letiltás
S1	Ajtó nyitva riasztó	Engedélyezze	Letiltás
S2	Dupla impulzus bezárása	Engedélyezze	Letiltás
S3	Ajtózár időzítő	0,8 mp	3,5 mp

Figyelmeztetések

- Javasoljuk, hogy a vezérlőegységet biztonságos helyre szerelje a műszerfal

alatt.

- Az összes csatlakoztatáshoz kövesse a kézikönyvhez mellékelt kapcsolási rajzot.
- Csatlakoztassa megfelelően a vezérlőegységet, az ütésérzékelőt, a LED-et és a reset gombot.

A sokkérzékelő felszerelése és beállítása

Javasoljuk, hogy az ütésérzékelőt az ajtó közelében helyezze el, hogy könnyen észlelje a behatolást.

A lökésérzékelő érzékenységeinek beállításához forgassa balra vagy jobbra az érzékelő potenciométerét. Teljesen jobbra forgatva a maximális érzékenységet jelzi. Az érzékelő LED villogni kezd.

Az ajtók becsukása után 5 másodperccel tesztelje a lengéscsillapítót, és ellenőrizze, hogy elég érzékeny-e.

Hibaelhárítás

A távirányító nem működik

- Ellenőrizze, hogy az akkumulátor nincs-e lemerülve
- Győződjön meg arról, hogy a távirányítót megfelelően párosította

A sziréna nem működik

- Ellenőrizze a kapcsolatot a sziréna és a vezérlőegység között

A sziréna folyamatosan szól, és a távirányító nem állítja le

- Ellenőrizze a kapcsolatot a sziréna és a vezérlőegység között
- Ellenőrizze, hogy a biztosíték nem égett-e
- Győződjön meg arról, hogy a távirányítót megfelelően párosította

A központi zár nem működik

- Ellenőrizze, hogy a motorok megfelelően vannak-e felszerelve
- Ellenőrizze a csatlakozásokat és a biztosítékokat

A sziréna a rendszer élesítése után azonnal megszólal

- Ellenőrizze a lökésérzékelőt
- Ellenőrizze, hogy a sokkérzékelő nem túl érzékeny-e

Műszaki adatok

- Tápellátás: 12VDC
- A sziréna hangereje 105 dB
- Kommunikációs frekvencia: 433 MHz
- Emissziós teljesítmény: 10mW

Descrizione tasti e funzioni



Inserimento

Spegner il motore e scendi dalla auto. Premere il tasto  sul telecomando. Le luci di segnalazione lampeggeranno solo una volta, la sirena suonerà una volta e le porte si bloccheranno automaticamente. La spia di allarme lampeggerà più volte per confermare che l'impianto antifurto è inserito.

Disinserimento

Con l'allarme inserita, premere il tasto  sul telecomando.

Se il sistema è in modalità di inserimento con suono, la sirena emetterà due brevi suoni, le luci di segnalazione lampeggeranno due volte e il LED di allarme non lampeggerà. Le porte si sbloccheranno. Il sistema è ora in modalità disinserita.

Nota: se il sistema è in modalità di inserimento silenzioso, la sirena non suoner.

Inserimento silenzioso

Premere brevemente il tasto  sul telecomando. Le luci di segnalazione lampeggeranno una volta e le porte si bloccheranno. La spia di allarme lampeggerà più volte per confermare che il sistema è ora in modalità armata.

Sblocco del bagagliaio dal telecomando

A seconda del modello della sua auto, in modalità allarme disinserita, tenere premuto per circa 2 secondi il tasto  sul telecomando. Il bagagliaio si aprirà.

Inserimento automatico

Se nessuna porta si apre per 30 secondi dopo aver disinserito l'impianto antifurto, la sirena emetterà un breve segnale acustico. Dopo altri 15 secondi, le spie luminose lampeggeranno, le porte si bloccheranno e il sistema tornerà in modalità inserita.

Per disattivare questa funzione, inserire il contatto di accensione, tenere premuto il tasto per 1 secondo  sul telecomando. La sirena emetterà un breve suono e le luci di segnalazione lampeggeranno due volte.

Per attivare questa funzione, inserire l'accensione, tenere premuto il tasto  sul telecomando per 1 secondo. La sirena emetterà due brevi suoni e le luci di segnalazione lampeggeranno una volta.

Promemoria per la chiusura delle porte

Se le porte non sono chiuse correttamente quando si avvia l'auto, le luci di segnalazione lampeggeranno in modo continuo. Per disattivare / attivare questa funzione, leggere la tabella delle impostazioni della funzione jumper.

Chiusura automatica della porta all'avviamento dell'auto

Se la sua auto è dotata di un sistema di chiusura centralizzata, le porte si bloccheranno automaticamente 10 secondi dopo che l'auto ha lasciato il posto. Se il motore viene avviato, ma non tutte le porte sono chiuse, non si bloccheranno.

Dopo aver spento il motore, le porte si sbloccheranno automaticamente.

Durante la guida, premere il tasto  oppure  per bloccare o sbloccare le porte.

Per disattivare / attivare questa funzione, leggere la tabella delle impostazioni della funzione jumper.

Posizione dell'auto

Nella modalità allarme inserita, premere  per 1 secondo. La sirena suonerà per 4 secondi, durante i quali potrai localizzare il suo veicolo.



Disinserimento di emergenza

Quando l'allarme è inserito, se si è perso il telecomando o non si riesce a disinserire il sistema, aprire la porta con la chiave, inserire l'accensione, quindi premere una volta il pulsante di ripristino dell'allarme per disinserire il sistema.



Modalità antifurto



Funzione utile, ad esempio, quando si lascia l'auto dall'autolavaggio. Per attivare questa funzione, avviare il motore, quindi premere il pulsante Reset per 5 secondi. Il LED rimarrà acceso per confermare che il sistema è antifurto.

Allarme di panico



Quando l'allarme è inserito, premere il tasto  per 2 secondi o premere una volta il tasto . La sirena suonerà e le luci lampeggeranno per 20 secondi.

Inserimento/Disinserimento con o senza suono

Quando il sistema è disinserito, premere contemporaneamente per 2 secondi i tasti  e . Le luci di segnalazione lampeggeranno due volte e la sirena emetterà due brevi suoni per confermare la selezione di inserimento/disinserimento silenziosa.

Premere di nuovo i tasti  e  simultaneamente per 2 secondi, per confermare la selezione di attivazione / disattivazione del suono. Le luci di segnalazione lampeggeranno una volta e la sirena emetterà 1 breve suono.

Attivazione / disattivazione del sensore d'urto

Quando il sistema è inserito, premere contemporaneamente per 2 secondi i tasti  e  per disattivare il sensore d'urto. La sirena emetterà un breve segnale acustico e gli indicatori di direzione lampeggeranno una volta per confermare.

Ripetere la procedura per riattivare il sensore d'urto. La sirena emetterà due brevi suoni e le luci di segnalazione lampeggeranno due volte per confermare.

Timer blocco porta

Per impostare questa funzione, leggere la tabella delle impostazioni della funzione jumper.

Stato di allarme

Se l'allarme è in modalità inserita e si tenta di aprire le porte, la sirena suona in modo continuo e le luci di segnalazione lampeggiano per 45 secondi. Se il tentativo di aprire le porte persiste o anche le porte si aprono, la sirena si spegnerà, ma le luci continueranno a lampeggiare fino al disinserimento del sistema.

Ledul indicatore

Stato del sistema	Led
Inserito	Il LED lampeggia
Allarme	Il LED lampeggia velocemente
Disinserito	LED acceso
Disinserito + motore avviato	LED stins
Modalità antifurto	LED acceso

Segnalazione di un errore di sistema

In caso di errore di sistema (errore del sensore), la sirena suonerà brevemente per 4 volte.

Identifica l'area che ha attivato l'allarme

La zona	Sirena	Flash
Porta	3 suoni	3
Sensori	4 suoni	4
Contatto di avviamento del motore	5 suoni	5

Abbinamento di un telecomando

1. Alimentare l'unità di controllo. Accendere il motore.
2. Aprire una porta.
3. Per accedere alla modalità di apprendimento, accendi il motore e spegnerlo 6 volte di seguito, quindi lasciare il motore acceso. La sirena suonerà e il LED lampeggerà.
4. Premere il tasto  sul telecomando per inviare un segnale alla centralina. Il LED rimarrà acceso. Premere un qualsiasi altro pulsante, la sirena emetterà un breve suono e il LED si spegnerà per confermare l'apprendimento del telecomando.
5. Il LED inizierà a lampeggiare nuovamente in attesa di un nuovo processo di apprendimento. Ripetere la procedura per apprendere un nuovo telecomando. Il sistema supporta un massimo di 6 telecomandi.
6. Per uscire dalla modalità di apprendimento, rimuovere la chiave dal contatto.

Eliminare un telecomando

Dopo essere entrati nella modalità di apprendimento (passo n. 3 della procedura precedente), premere una volta il pulsante Reset. La sirena suonerà brevemente una volta. Ora tutti i telecomandi salvati nel sistema sono stati cancellati.

Impostazione funzioni del jumper

Jumper	Funzione	Posizione ON	Posizione OFF
S0	Bloccaggio / sbloccaggio delle porte all'avvio / spegnimento del motore	Attivato	Disabilitato
S1	Allarme porta aperta	Attivato	Disabilitato
S2	Chiusura a doppio impulso	Attivato	Disabilitato
S3	Timer blocco porta	0.8 sec.	3.5 sec.

Avvertenze

- Si consiglia di installare la centralina in un luogo sicuro sotto il cruscotto.
- Seguire lo schema di collegamento allegato a questo manuale per effettuare tutti i collegamenti.
- Collegare correttamente la centralina, il sensore d'urto, il LED e il pulsante di ripristino.

Installazione e impostazione del sensore d'urto

Si consiglia di installare il sensore d'urto vicino alla porta per rilevare facilmente eventuali intrusioni.

Per regolare la sensibilità del sensore d'urto, ruotare il potenziometro nella parte superiore o destra del sensore verso sinistra o verso destra. Se completamente ruotato a destra indica la massima sensibilità. Il LED sul sensore lampeggerà.

Testare l'armatura dell'ammortizzatore 5 secondi dopo aver chiuso le porte e verificare se il sensore è sufficientemente sensibile.

Problemi e soluzioni

Il telecomando non funziona

- Verificare che la batteria non sia scarica
- Assicurati di accoppiare correttamente il telecomando

La sirena non funziona

- Verificare il collegamento tra la sirena e la centralina

La sirena continua a suonare e il telecomando non può annullare la sirena

- Verificare il collegamento tra la sirena e la centralina
- Verificare che non sia difettoso il telecomando
- Assicurati di accoppiare correttamente il telecomando

La chiusura centralizzata non funziona

- Verificare che i motori siano installati correttamente
- Verificare i collegamenti e la sicurezza

La sirena suona immediatamente dopo aver inserito il sistema

- Controllare il sensore d'urto
- Verificare che il sensore d'urto non sia troppo sensibile

Specifiche tecniche

- Alimentazione: 12VDC
- Intensità del suono della sirena 105dB
- Frequenza di comunicazione: 433 MHz
- Potenza di emissione: 10 mW

Hoofdfuncties

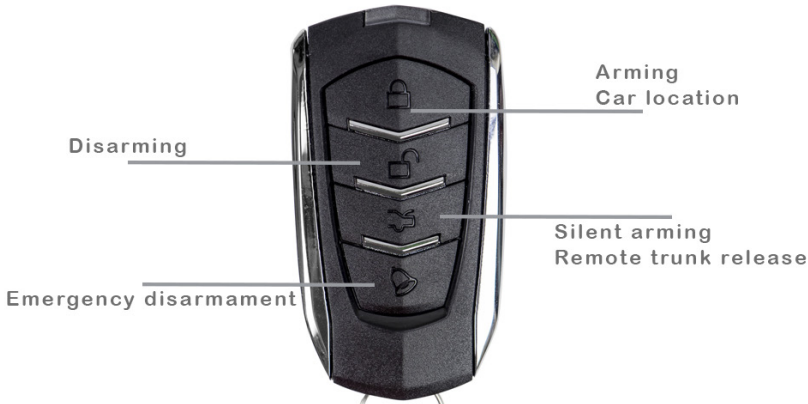

Wapenen

Stop de motor van de auto en stap eruit. Druk op de toets  op de afstandsbediening. De signaallampen knipperen slechts één keer, de sirene klinkt één keer en de deuren worden automatisch vergrendeld. De alarm-LED zal verschillende keren knipperen om te bevestigen dat het systeem nu in de gewapende modus staat.

In- ontwapenen

Druk op de toets terwijl het alarm is ingeschakeld  op de afstandsbediening. Als het systeem zich in de normale versterkingsmodus bevindt, zal de sirene twee korte geluiden laten horen, zullen de signaallampjes tweemaal knipperen en zal de alarm-LED niet knipperen. De deuren worden ontgrendeld. Het systeem is nu in de uitgeschakelde modus.

Opmerking: Als het systeem zich in de stille inschakelmodus bevindt, zal de sirene niet klinken.

Stil Wapenen

Druk kort op de toets  op de afstandsbediening. De signaallampen knipperen één keer en de portieren worden vergrendeld. De alarm-LED zal verschillende keren knipperen om te bevestigen dat het systeem nu in de gewapende modus staat.

Remote trunk-ontgrendeling

Houd, afhankelijk van uw automodel, in de ongewapende modus de toets

ongeveer 2 seconden ingedrukt  op de afstandsbediening. De kofferbak gaat open.

Auto Wapenen

Als er gedurende 30 seconden na het uitschakelen van het systeem geen deur wordt geopend, zal de sirene kort piepen. Na nog eens 15 seconden gaan de signaallampen knipperen, worden de deuren vergrendeld en keert het systeem terug naar de gewapende modus.

Om deze functie uit te schakelen, zet u het contact aan en houdt u de toets 1 seconde ingedrukt  op de afstandsbediening. De sirene laat een kort geluid horen en de signaallampjes knipperen twee keer.

Om deze functie te activeren, zet u het contact aan en houdt u de sleutel 1 seconde ingedrukt  op de afstandsbediening. De sirene laat twee korte geluiden horen en de signaallampjes knipperen één keer.

Herinnering voor het sluiten van de deuren



Als de portieren bij het starten niet goed gesloten zijn, knipperen de signaallampen continu. Lees de tabel met instellingen van de jumpers om deze functie te deactiveren / activeren.

Automatische deurvergrendeling bij het starten van de auto

Als uw auto is uitgerust met een centraal vergrendelingsstelsel, worden de deuren 10 seconden nadat de auto rijdt automatisch vergrendeld.

Als de motor is gestart, maar niet alle portieren zijn gesloten, worden ze niet vergrendeld.

Nadat de motor is afgezet, worden de deuren automatisch ontgrendeld.

Druk tijdens het rijden op de toets  of  om de portieren te vergrendelen of te ontgrendelen.

Lees de tabel met instellingen van de jumpers om deze functie te deactiveren / activeren.

Auto locatie

Houd in de gewapende modus de toets ingedrukt  gedurende 1 seconde. De sirene zal gedurende 4 seconden klinken, voldoende tijd om uw voertuig te lokaliseren.



Uitschakelen in noodsituaties

Als het systeem is ingeschakeld, als u de afstandsbediening bent kwijtgeraakt of als u het systeem niet kunt uitschakelen, opent u de deur met de sleutel, zet u het contact aan en drukt u eenmaal op de alarmresetknop om het systeem uit te schakelen.





Valet-modus

Handige functie als je bijvoorbeeld de auto achterlaat bij de wasstraat. Om deze functie te activeren, start u de motor en drukt u vervolgens 5 seconden op de resetknop. De LED blijft branden.



Paniekalarm

Als het systeem is ingeschakeld, drukt u op de toets  of 2 seconden of druk op de toets  een keer. De sirene klinkt en de lampjes knipperen gedurende 20 seconden.

Inschakelen / uitschakelen met geluid / geen geluid (stille modus)

Druk op de toetsen als het systeem is uitgeschakeld  en  gelijktijdig gedurende 2 seconden. De signaallampjes knipperen twee keer en de sirene laat twee korte geluiden horen om de selectie van geluidloos in- / uitschakelen te bevestigen. Druk nogmaals op de toetsen  en  gelijktijdig gedurende 2 seconden, om de selectie van geluid inschakelen / uitschakelen te bevestigen. De signaallampen knipperen één keer en de sirene geeft 1 kort geluid.

Bypass schoksensor

Als het systeem is ingeschakeld, drukt u op de toetsen  en  tegelijkertijd 2 seconden ingedrukt om de schoksensor te deactiveren. De sirene piept kort en de signaallampjes knipperen eenmaal ter bevestiging.

Herhaal de procedure om de schoksensor opnieuw te activeren. De sirene laat twee korte geluiden horen en de signaallampjes knipperen twee keer ter bevestiging.

Timer voor deurslot

Lees de tabel met jumperfunctie-instellingen om deze functie in te stellen.

Alarmstatus

Als het systeem in de ingeschakelde modus staat en er wordt geprobeerd de deuren te openen, zal de sirene continu klinken en zullen de signaallampen gedurende 45 seconden knipperen. Als de poging om de deuren te openen aanhoudt of zelfs de deuren opent, gaat de sirene uit, maar blijven de lichten knipperen totdat het systeem is uitgeschakeld.

Indicator LED

De staat van Systeem	LED
Gewapend	De led brandt
Alarm	De LED vult snel
Ontwapend	LED aan
Uitgeschakeld + motor aan	Led uit
Valet-modus	LED aan

Systeemfout

Bij een systeemfout (sensorfout) zal de sirene 4 keer kort klinken.

Identificeer het gebied dat het alarm heeft geactiveerd

Zone	Sirene	Knippert
Deur	3 geluiden	3
Sensor	4 geluiden	4
Ontsteking aan	5 geluiden	5

Een afstandsbediening koppelen

1. Schakel de besturingseenheid in door het contact aan te zetten.
2. Open een deur.
3. Om naar de leermodus te gaan, zet u het contact aan en doet u dit 6 keer achter elkaar, en laat u het contact aan. De sirene klinkt en de LED knippert.
4. Druk op de toets  op de afstandsbediening om een signaal naar de besturingseenheid te sturen. De LED blijft branden. Druk op een willekeurige andere knop, de sirene laat een kort geluid horen en de LED gaat uit om het aanleren van de afstandsbediening te bevestigen.
5. De LED begint weer te knipperen in afwachting van een nieuw leerproces. Herhaal de procedure om een nieuwe afstandsbediening te leren. Het systeem ondersteunt maximaal 6 afstandsbedieningen.
6. Schakel het contact uit om de leermodus te verlaten.

Verwijder een gekoppelde afstandsbediening

Nadat u in de leermodus bent gekomen (stap nr. 3 van de vorige procedure), drukt u eenmaal op de resetknop. De sirene zal één keer kort klinken. Nu zijn alle afstandsbedieningen die in het systeem zijn opgeslagen, verwijderd.

Jumper functie-instellingen

Jumper	Functie	ON	OFF
S0	Portieren vergrendelen / ontgrendelen bij het starten / stoppen van de motor	Inschakelen	Uitschakelen
S1	Alarm deur open	Inschakelen	Uitschakelen
S2	Dubbele impulssluiting	Inschakelen	Uitschakelen
S3	Timer voor deurslot	0.8 sec.	3.5 sec.

Waarschuwingen

- dashboard te monteren.
- Volg het aansluitschema bij deze handleiding om alle aansluitingen te maken.
- Sluit de besturingseenheid, schoksensor, LED en resetknop correct aan.

De schoksensor installeren en instellen

om elke inbraak gemakkelijk te detecteren.

Om de gevoeligheid van de schoksensor in te stellen, draait u de potentiometer a van de sensor naar links of rechts. Volledig naar rechts gedraaid geeft maximale gevoeligheid aan. De LED op de sensor gaat knipperen.

Test de schoksensor 5 seconden na het sluiten van de deuren en test of deze gevoelig genoeg is.

Probleemoplossen

De afstandsbediening doet het niet

- Controleer of de batterij niet leeg is
- Zorg ervoor dat u de afstandsbediening correct heeft gekoppeld

De sirene doet het niet

- Controleer de verbinding tussen de sirene en de besturingseenheid

De sirene blijft klinken en de afstandsbediening kan het niet stoppen

- Controleer de verbinding tussen de sirene en de besturingseenheid
- Controleer of de zekering niet is doorgebrand
- Zorg ervoor dat u de afstandsbediening correct heeft gekoppeld

Centrale vergrendeling werkt niet

- Controleer of de motoren correct zijn geïnstalleerd
- Controleer aansluitingen en de zekering
-

De sirene klinkt onmiddellijk na het inschakelen van het systeem

- Controleer de schoksensor
- Controleer of de schoksensor niet te gevoelig is

Technische specificaties

- Voeding: 12VDC
- Sirene geluidsintensiteit 105dB
- Communicatie frequentie: 433 MHz;
- Emissievermogen: 10mW

Główne funkcje

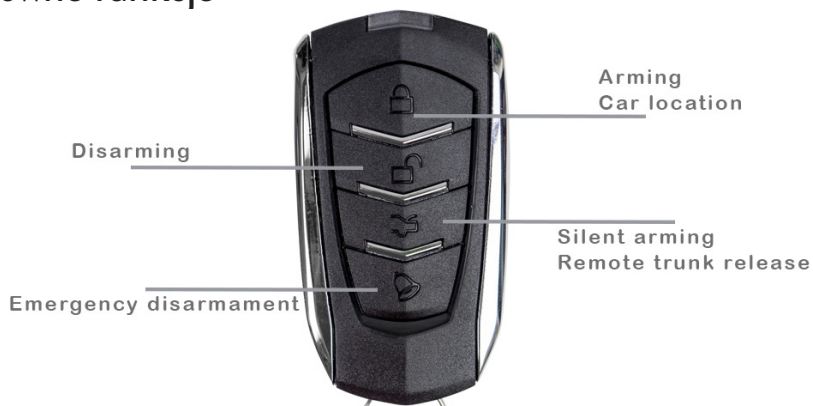

Uzbrajanie

Zatrzymaj silnik samochodu i wyjdź z niego. Wciśnij klawisz  na pilocie. Lampki sygnalizacyjne zaświecą się tylko raz, syrena zabrzmii raz, a drzwi zamkną się automatycznie. Dioda alarmu zamiga kilka razy, potwierdzając, że system jest teraz w trybie czuwania.

Rozbrajanie

Gdy alarm jest uzbrojony, naciśnij klawisz  na pilocie.

Jeśli system jest w normalnym trybie wzmocnienia, syrena wyda dwa krótkie dźwięki, lampki sygnalizacyjne migną dwa razy, a dioda LED alarmu nie będzie migać. Drzwi się odblokują. System jest teraz w trybie rozbrojonym.

Uwaga: Jeśli system jest w trybie cichego uzbrojenia, syrena nie będzie działać.

Ciche uzbrojenie

Krótko naciśnij klawisz  na pilocie. Lampki sygnalizacyjne migną raz i drzwi zostaną zablokowane. Dioda alarmu zamiga kilka razy, potwierdzając, że system jest teraz w trybie czuwania.

Zdalne zwolnienie bagażnika

W zależności od modelu samochodu, w trybie nieuzbrojonym, naciśnij i przytrzymaj przez około 2 sekundy klawisz  na pilocie. Bagażnik się otworzy.

Auto Uzbrajanie

Jeśli żadne drzwi nie zostaną otwarte przez 30 sekund po rozbrojeniu systemu, syrena wyda krótki sygnał dźwiękowy. Po kolejnych 15 sekundach lampki sygnalizacyjne zaczną migać, drzwi zostaną zablokowane, a system powróci do trybu czuwania.

Aby wyłączyć tę funkcję, włącz zapłon, naciśnij i przytrzymaj przez 1 sekundę przycisk  na pilocie. Syrena wyda krótki dźwięk, a lampki sygnalizacyjne migną dwukrotnie.

Aby aktywować tę funkcję, włącz zapłon, naciśnij i przytrzymaj przez 1 sekundę przycisk  na pilocie. Syrena wyemituje dwa krótkie dźwięki, a lampki sygnalizacyjne migną jeden raz.

Przypomnienie o zamknięciu drzwi



Jeśli drzwi nie są prawidłowo zamknięte po uruchomieniu samochodu, lampki sygnalizacyjne będą migać w sposób ciągły. Aby wyłączyć / włączyć tę funkcję, należy zapoznać się z tabelą z ustawieniami zwerek.

Automatyczna blokada drzwi podczas uruchamiania samochodu

Jeśli Twój samochód jest wyposażony w centralny zamek, drzwi zablokują się automatycznie po 10 sekundach od ruchu samochodu.

Jeśli silnik jest uruchomiony, ale nie wszystkie drzwi są zamknięte, nie zablokują się.

Po zatrzymaniu silnika drzwi odryglują się automatycznie.

Podczas jazdy naciśnij klawisz  lub  aby zablokować lub odblokować drzwi.

Aby wyłączyć / włączyć tę funkcję, należy zapoznać się z tabelą z ustawieniami zwerek.

Lokalizacja samochodu

W trybie czuwania naciśnij i przytrzymaj klawisz  przez 1 sekundę. Syrena zabrzmi przez 4 sekundy, czyli czas wystarczający do zlokalizowania pojazdu.



Awaryjne Rozbrajanie

Gdy system jest uzbrojony, jeśli zgubiłeś pilota lub nie możesz rozbroić systemu, otwórz drzwi kluczem, włącz zapłon, a następnie naciśnij raz przycisk kasowania alarmu, aby rozbroić system.





Tryb parkingowego

Funkcja przydatna np. Gdy wychodzisz z samochodu na myjnię. Aby aktywować tę funkcję, uruchom silnik, a następnie naciśnij przycisk Reset przez 5 sekund. Dioda LED będzie się świecić.



Alarm napadowy

Gdy system jest uzbrojony, naciśnij klawisz  przez 2 sekundy lub naciśnij klawisz  pewnego razu. Syrena zabrzmi, a światła będą migać przez 20 sekund.

Uzbrajanie / rozbrajanie dźwiękiem / brakiem dźwięku (tryb cichy)

Gdy system jest rozbrojony, naciśnij klawisze  i  jednocześnie przez 2 sekundy. Lampki sygnalizacyjne migną dwukrotnie, a syrena wyemituje dwa krótkie dźwięki potwierdzające wybór bezdźwięcznego uzbrojenia / rozbrojenia. Naciśnij ponownie klawisze  i  jednocześnie przez 2 sekundy, aby potwierdzić wybór dźwiękowego uzbrojenia / rozbrojenia. Lampki sygnalizacyjne migną raz, a syrena wyemituje 1 krótki dźwięk.

Obejście czujnika wstrząsów

Gdy system jest uzbrojony, naciśnij klawisz  i  jednocześnie przez 2 sekundy, aby dezaktywować czujnik wstrząsów. Syrena wyda krótki sygnał dźwiękowy, a lampki sygnalizacyjne migną jeden raz, aby potwierdzić. Powtórz procedurę, aby ponownie aktywować czujnik wstrząsów. Syrena

wyemituje dwa krótkie dźwięki, a lampki sygnalizacyjne migną dwukrotnie, aby potwierdzić.

Zegar blokady drzwi

Aby ustawić tę funkcję, zapoznaj się z tabelą ustawień funkcji zworek .

Stan alarmowy

Jeśli system jest w trybie czuwania i podejmowane są próby otwarcia drzwi, syrena będzie emitować ciągły dźwięk, a lampki sygnalizacyjne będą migać przez 45 sekund. Jeśli próba otwarcia drzwi będzie się powtarzać lub nawet drzwi zostaną otwarte, syrena wyłączy się, ale światła będą migać, dopóki system nie zostanie rozbrojony.

Wskaźnik LED

Stan Sistem	Doprowadziło
Uzbrojony	Dioda LED miga
Alarm	Dioda LED szybko miga
Rozbrojony	Dioda LED włączona
Rozbrojony + włączony silnik	Dioda LED wyłączona
Tryb parkingowego	Dioda świeci

Błąd systemu

W przypadku błędu systemu (błędu czujnika) syrena zabrzmie 4 razy .

Zidentyfikuj obszar, który wywołał alarm

Strefa	Syrena	Miga
Drzwi	3 dźwięki	3
Czujnik	4 dźwięki	4
Zapłon włączony	5 dźwięków	5

Parowanie pilota

1. Włącz jednostkę sterującą, włączając zapłon.
2. Otwórz drzwi.
3. Aby wejść w tryb uczenia, włącz zapłon i wykonaj 6 razy z rzędu, a następnie zostaw zapłon włączony. Syrena zabrzmie, a dioda LED zacznie migać.
4. Wciśnij klawisz  na pilocie, aby wysłać sygnał do jednostki sterującej. Dioda LED będzie się świecić. Naciśnij jakkolwiek inny przycisk, syrena wyemituje krótki dźwięk, a dioda zgaśnie potwierdzając naukę pilota.
5. Dioda zacznie ponownie migać w oczekiwaniu na nowy proces uczenia się. Powtórz procedurę, aby nauczyć się nowego pilota. System obsługuje maksymalnie 6 pilotów.
6. Aby wyjść z trybu uczenia, wyłącz zapłon.

Usuń sparowanego pilota

Po wejściu w tryb uczenia (krok nr 3 z poprzedniej procedury) należy raz wcisnąć przycisk Reset. Syrena zabrzmie raz na krótko. Teraz wszystkie piloty zapisane w systemie zostały usunięte.

Ustawienia funkcji zworek

Jumper	Funkcjonować	ON	OFF
S0	Blokowanie / odblokowywanie drzwi podczas uruchamiania / zatrzymywania silnika	Włączyć	Wyłączyć
S1	Alarm otwartych drzwi	Włączyć	Wyłączyć

S2	Podwójne zamknięcie impulsowe	Włączyć	Wyłączyć
S3	Zegar blokady drzwi	0.8 sek.	3.5 sek.

Ostrzeżenia

- Zalecamy zainstalowanie jednostki sterującej w bezpiecznym miejscu pod deską rozdzielczą.
- Postępuj zgodnie ze schematem połączeń dołączonym do niniejszej instrukcji, aby wykonać wszystkie połączenia.
- Prawidłowo podłącz centralę, czujnik wstrząsów, diodę LED i przycisk resetowania.

Instalowanie i ustawianie czujnika wstrząsów

łatwo wykryć włamanie.

Aby wyregulować czułość czujnika wstrząsów, obróć potencjometr a czujnika w lewo lub w prawo. Całkowicie obrócony w prawo wskazuje maksymalną czułość. Dioda LED na czujniku zacznie migać.

Przetestuj czujnik wstrząsów 5 sekund po zamknięciu drzwi i sprawdź, czy jest wystarczająco czuły.

Rozwiązywanie problemów

Pilot nie działa

- Sprawdź, czy bateria nie jest rozładowana
- Upewnij się, że pilot został prawidłowo sparowany

Syrena nie działa

- Sprawdź połączenie między sygnalizatorem a centralą

Syrena dalej rozbrzmiewa, a pilot jej nie zatrzymuje

- Sprawdź połączenie między sygnalizatorem a centralą
- Sprawdź, czy bezpiecznik nie jest spalony
- Upewnij się, że pilot został prawidłowo sparowany

Centralny zamek nie działa

- Sprawdź, czy silniki są prawidłowo zainstalowane
- Sprawdź połączenia i bezpiecznik

Syrena włącza się natychmiast po uzbrojeniu systemu

- Sprawdź czujnik wstrząsów
- Sprawdź, czy czujnik wstrząsów nie jest zbyt czuły

Specyfikacja techniczna

- Zasilanie: 12VDC
- Natężenie dźwięku syreny 105dB
- Częstotliwość komunikacji: 433 MHz
- Moc emisji: 10mW

Descriere si functii



Armata

Opriti motorul masinii si iesiti din ea. Apasati tasta  de pe telecomanda. Luminile de semnalizare vor clipi o singura data, sirena va suna si aceasta o singura data, iar portierele se vor bloca automat. Ledul alarmei va clipi de cateva ori pentru a confirma ca sistemul este acum in modul armat.

Dezarmare

In modul armat, apasati tasta  de pe telecomanda.

Daca sistemul este in modul de armata cu sunet, sirena va emite doua sunete scurte, luminile de semnalizare vor clipi de 2 ori, iar ledul alarmei nu va mai clipi. Portierele se vor debloca. Sistemul este acum in modul dezarmat.

Nota: Daca sistemul este in modul de armata silentioasa, sirena nu va suna.

Armata silentioasa

Apasati scurt tasta  de pe telecomanda. Luminile de semnalizare vor clipi o singura data si portierele se vor bloca. Ledul alarmei va clipi de cateva ori pentru a confirma ca sistemul este acum in modul armat.

Deblocarea portbagajului din telecomanda

In functie de modelul masinii dvs., in modul dezarmat, tineti apasata timp de aproximativ 2 secunde tasta  de pe telecomanda. Portbagajul se va deschide. Consultati-va cu montatorul legat de aceasta functie.

Rearmare automata

Daca dupa dezarmarea sistemului, nu se deschide nici o portiera timp de 30 secunde, sirena va emite un sunet scurt. Dupa alte 15 secunde, luminile de semnalizare vor clipi, portierele se vor bloca si sistemul va reintra in modul armat.

Pentru a dezactiva aceasta functie, puneti contactul, tineti apasata timp de 1 secunda tasta  de pe telecomanda. Sirena va emite un sunet scurt, iar luminile de semnalizare vor clipi de 2 ori.

Pentru activa aceasta functie, puneti contactul, tineti apasata timp de 1 secunda tasta  de pe telecomanda. Sirena va emite doua sunete scurte, iar luminile de semnalizare vor clipi o data.

Memento pentru inchiderea portierelor



Daca portierele nu sunt inchise bine la pornirea masinii, luminile de semnalizare vor clipi continuu. Pentru a dezactiva/activa aceasta functie, va rugam sa cititi tabelul cu setari ale functiilor din jumperi.

Blocare automata a portierelor la pornirea masinii

Daca masina dvs. este dotata cu un sistem de inchidere centralizata, portierele se vor bloca automat dupa 10 secunde de la plecarea de pe loc a masinii.

Daca motorul este pornit, dar nu sunt inchise toate portierele, acestea nu se vor bloca.

Dupa oprirea motorului, portierele se vor debloca automat.

In timpul mersului, apasati tasta  sau  pentru a bloca sau debloca portierele.

Pentru a dezactiva/activa aceasta functie, va rugam sa cititi tabelul cu setari ale functiilor din jumperi.

Localizare masina

In modul armat, tineti apasata tasta  timp de 1 secunda. Sirena va suna timp de 4 secunde, timp in care va puteti localiza vehiculul.

Dezarmare de urgenta

Cand sistemul este armat, in cazul in care ati pierdut telecomanda sau nu reusiti sa dezarmati sistemul, deschideti portiera cu cheia, puneti contactul, apoi apasati butonul reset al alarmei o singura data pentru a dezarma sistemul.

Mod antifurt



Funcție utilă, de exemplu, când lăsați mașina la spălătorie.



Pentru a activa această funcție, porniți motorul, apoi apăsați butonul Reset timp de 5 secunde. Ledul va rămâne aprins pentru a confirma că sistemul este în mod antifurt.

Alarma de panica



Cand sistemul este armat, apăsați tasta  timp de 2 secunde sau apăsați o dată tasta . Sirena va suna, iar luminile vor clipi timp de 20 de secunde.

Armare/Dezarmare cu sunet/fara sunet

Cand sistemul este dezarmat, apăsați simultan timp de 2 secunde tastele  și . Luminile de semnalizare vor clipi de 2 ori, iar sirena va emite două sunete scurte pentru a confirma selectarea armării/dezarmării fără sunet.

Apăsați din nou tastele  și  simultan timp de 2 secunde, pentru a confirma selectarea armării/dezarmării cu sunet. Luminile de semnalizare vor clipi o dată, iar sirena va emite 1 sunet scurt.

Activarea/Dezactivarea senzorului de soc

Cand sistemul este armat, apăsați simultan timp de 2 secunde tastele  și  pentru a dezactiva senzorul de soc. Sirena va emite un sunet scurt, iar luminile de semnalizare vor clipi o dată pentru a confirma.

Repetati procedura pentru a reactiva senzorul de soc. Sirena va emite două sunete scurte, iar luminile de semnalizare vor clipi de 2 ori pentru a confirma.

Temporizator blocare portiere

Pentru a seta aceasta functie, va rugam sa cititi tabelul cu setari ale functiilor din jumperi.

Starea de alarma

Daca sistemul este in modul armat si se incearca deschiderea portierelor, sirena va suna in continuu, iar luminile de semnalizare vor clipi timp de 45 de secunde. Daca persista tentativa de deschidere a portierelor sau chiar se deschid portierele, sirena se va opri, dar luminile vor continua sa clipeasca pana cand se va dezarma sistemul.

Ledul indicator

Starea sistemului	Led
Armat	Ledul clipeste
Alarma	Ledul clipeste rapid
Dezarmat	Led aprins
Dezarmat + motor pornit	Led stins
Mod antifurt	Led aprins

Semnalizarea unei erori in sistem

In cazul unei erori in sistem (eroare senzori), sirena va suna scurt de 4 ori.

Identificarea zonei care a declansat alarma

Zona	Sirena	Flash-uri
Portiera	3 sunete	3
Senzor	4 sunete	4
Contact pornire motor	5 sunete	5

Invatarea unei telecomenzi

1. Alimentati unitatea de comanda. Puneti contactul.
2. Deschideti o portiera.
3. Pentru a intra in modul de invatare, puneti contactul si luati-l de 6 ori consecutiv, apoi lasati contactul pus. Sirena va suna, iar ledul va clipi.
4. Apasati tasta  de pe telecomanda pentru a trimite un semnal catre unitatea de control. Ledul va ramane aprins. Apasati oricare alt buton, sirena va emite un sunet scurt, iar ledul se va stinge pentru a confirma invatarea telecomenzii.
5. Ledul va incepe sa clipeasca din nou in asteptarea unui nou proces de invatare. Repetati procedura pentru a invata o noua telecomanda. Sistemul suporta maxim 6 telecomenzi.
6. Pentru a iesi din modul de invatare, luati contactul.

Stergerea telecomenzilor imperecheate

Dupa ce ati intrat in modul de invatare (pasul nr. 3 de la procedura anterioara), apasati o data butonul Reset. Sirena va suna scurt o data. Acum, toate telecomenzile salvate in sistem au fost sterse.

Setari functii din jumperi

Jumper	Funcție	Pozitia ON	Pozitia OFF
S0	Blocare/deblocare portiere la pornirea/oprirea motorului	Activat	Dezactivat
S1	Alarma portiera deschisa	Activat	Dezactivat
S2	Inchidere la dublu impuls	Activat	Dezactivat
S3	Temporizare blocare portiere	0.8 sec.	3.5 sec.

Atentionari

- Va recomandam sa instalati unitatea de comanda intr-un loc ferit sub bord.

- Urmati diagrama de conexiuni atasata acestui manual pentru a efectua toate conexiunile.
- Conectati corect unitatea de control, senzorul de soc, ledul si butonul reset.

Instalarea si setarea senzorului de soc

Va recomandam sa instalati senzorul de soc langa portiera pentru a detecta usor orice intruziune.

Pentru a regla sensibilitatea senzorului de soc, rotiti spre stanga sau spre dreapta potentiometrul din partea superioara a senzorului. Complet rotit spre dreapta indica sensibilitate maxima. Ledul de pe senzor va clipi.

Testati armarea la soc la 5 secunde dupa ce ati inchis portierele si testati daca senzorul este suficient de sensibil.

Probleme si solutii

Telecomanda nu functioneaza

- Verificati daca bateria nu este descarcata
- Asigurati-va ca ati imperecheat corect telecomanda

Sirena nu functioneaza

- Verificati conexiunea dintre sirena si unitatea de control

Sirena continua sa sune, iar telecomanda nu poate anula sirena

- Verificati conexiunea dintre sirena si unitatea de control
- Verificati siguranta sa nu fie arsa
- Asigurati-va ca ati imperecheat corect telecomanda

Inchiderile centralizate nu functioneaza

- Verificati daca motorasele sunt instalate corect
- Verificati conexiunile si siguranta

Sirena suna imediat dupa armarea sistemului

- Verificati senzorul de soc
- Verificati daca senzorul de soc nu este prea sensibil

Specificatii tehnice

- Alimentare: 12VDC
- Intensitate sonora sirena 105dB
- Frecventa de comunicare: 433MHz
- Putere de emisie: 10mW

Connection diagram

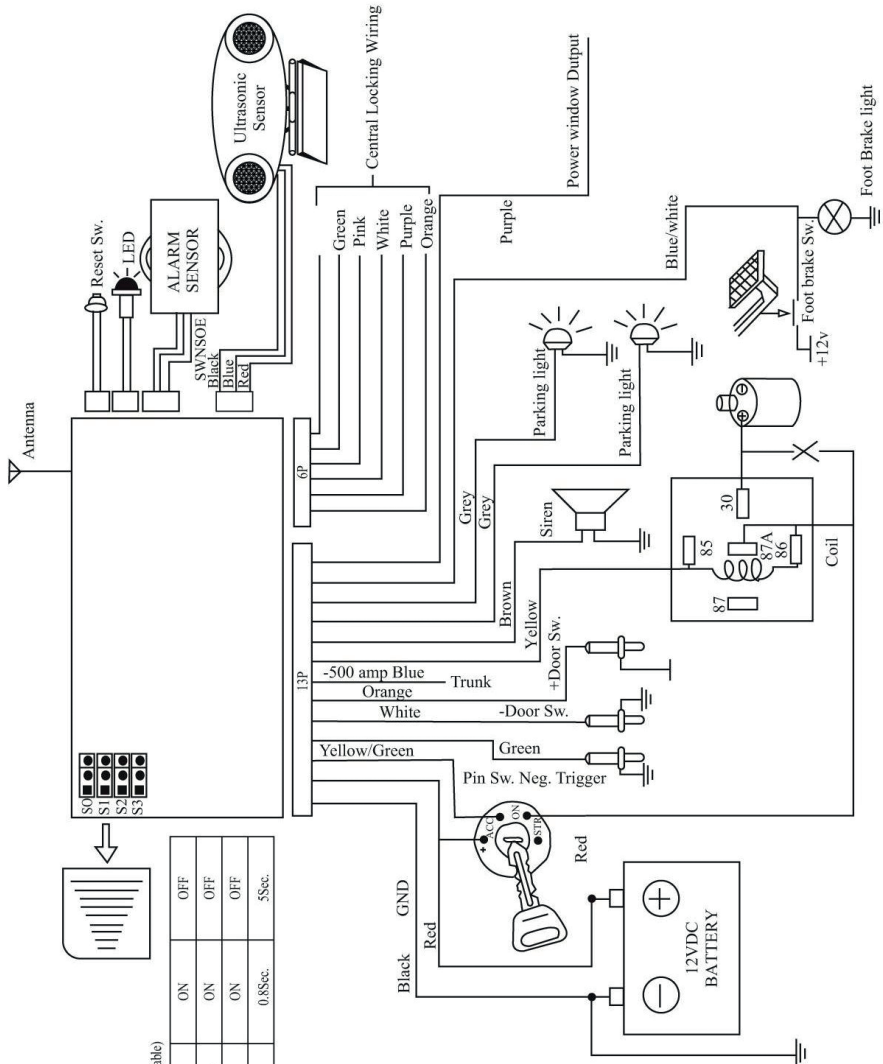

(Wiring Table)

Wiring	DIP	ON	OFF
S0	Foot Brake Lock Or Un/lak	ON	OFF
S1	Door Open Alert	ON	OFF
S2	Door Lock Timer	0.8Sec.	5Sec.

Connection diagram for the central locking system

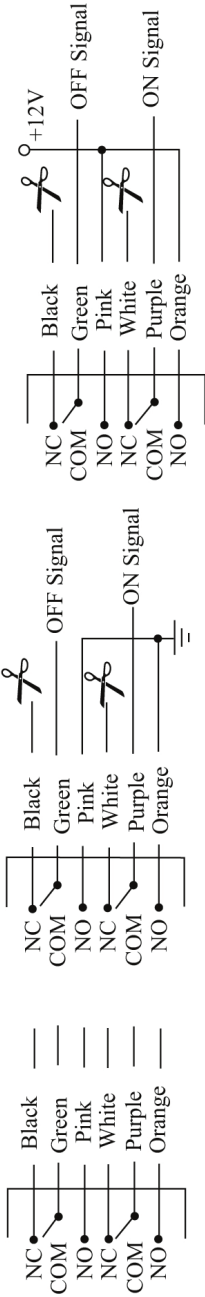

Diagram 1: Internal Principle

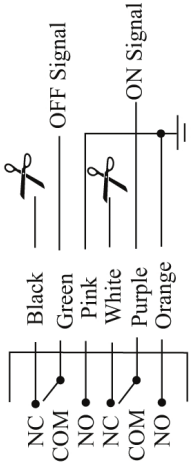

Diagram 2: Negative Trigger

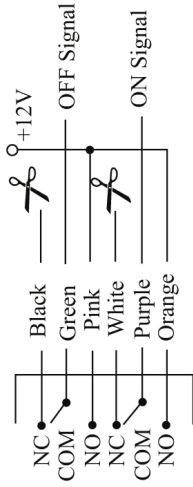

Diagram 3: Positive Trigger

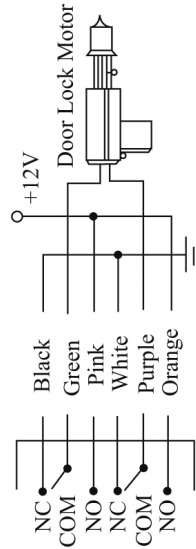

Diagram 4: Positive & Negative Trigger

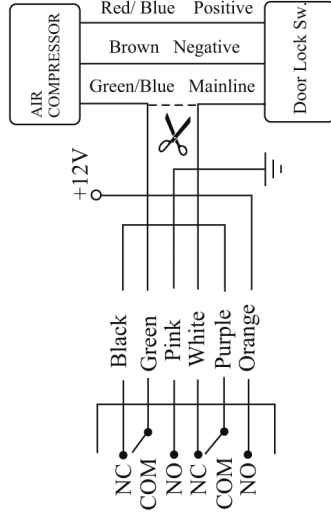

Diagram 5: For vacuum type central door lock system same as Mercedes Benz, Audi

EN:

EU Simplified Declaration of Conformity

SC ONLINESHOP SRL declares that **Car alarm system PNI OV288** complies with the RED 2014/53/UE Directive. The full text of the EU declaration of conformity is available at the following Internet address:
<https://www.mypni.eu/products/2038/download/certifications>

RO:

Declaratie UE de conformitate simplificata

SC ONLINESHOP SRL declara ca **Alarma auto PNI OV288** este in conformitate cu Directiva RED 2014/53/UE. Textul integral al declaratiei UE de conformitate este disponibil la urmatoarea adresa de internet:
<https://www.mypni.eu/products/2038/download/certifications>

