



# PNI ES100

RFID Card Switch / RFID-Kartenschalter /  
Interruptor a tarjeta RFID / Commutateur a carte RFID / RFID kártya kapcsoló /  
Interruttore a scheda RFID / RFID-kaartschakelaar /  
Przełącznik kart RFID / Intrerupator cu card



EN	User manual .....	2
BG	Ръководство за употреба .....	3
DE	Benutzerhandbuch .....	4
ES	Manual de usuario .....	5
FR	Manuel utilisateur .....	6
HU	Használati utasítás .....	7
IT	Manuale d'uso .....	8
NL	Handleiding .....	9
PL	Instrukcja obsługi .....	10
RO	Manual de utilizare .....	11

## FOREWORD

PNI ES100 card switch is suitable for hotels and guest houses.

By inserting the electromagnetic card into the switch, it will supply the connected electrical device.

## TECHNICAL SPECIFICATIONS

- » Power supply voltage: 230V
- » Maximum current: 30A
- » Maximum load: 6000W
- » Standby consumption: 0.01W
- » Delay: approx. 15 seconds (15 seconds after removing the card, the switch will switch off the power of the connected device)
- » Dimensions: 84 x 84 x 43 mm

## CONNECTION SCHEME

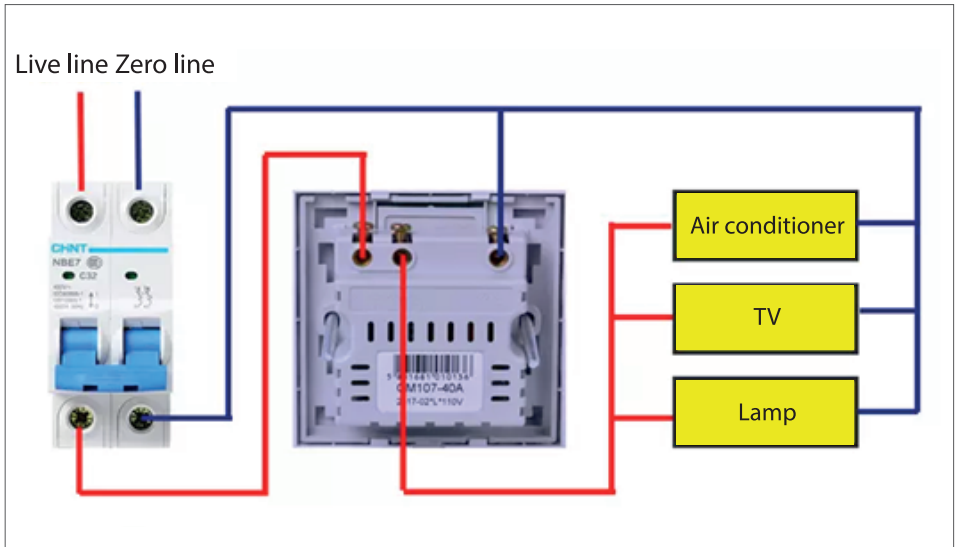

## WARNINGS

Before installing the switch, turn off the general power supply.

We recommend that only the qualified electricians install the switch.

## ПРЕДГОВОР

PN1 ES100 картов превключвател е подходящ за хотели и къщи за гости. Като поставите електромагнитната карта в превключвателя, тя ще захранва свързаното електрическо устройство.

## ТЕХНИЧЕСКИ СПЕЦИФИКАЦИИ

- » Захранващо напрежение: 230V
- » Максимален ток: 30A
- » Максимално натоварване: 6000W
- » Консумация в режим на готовност: 0.01W
- » Закъснение: припл. 15 секунди (15 секунди след изваждане на картата превключвателят ще изключи захранването на свързаното устройство)
- » Размери: 84 x 84 x 43 мм

## СХЕМА НА СВЪРЗВАНЕ

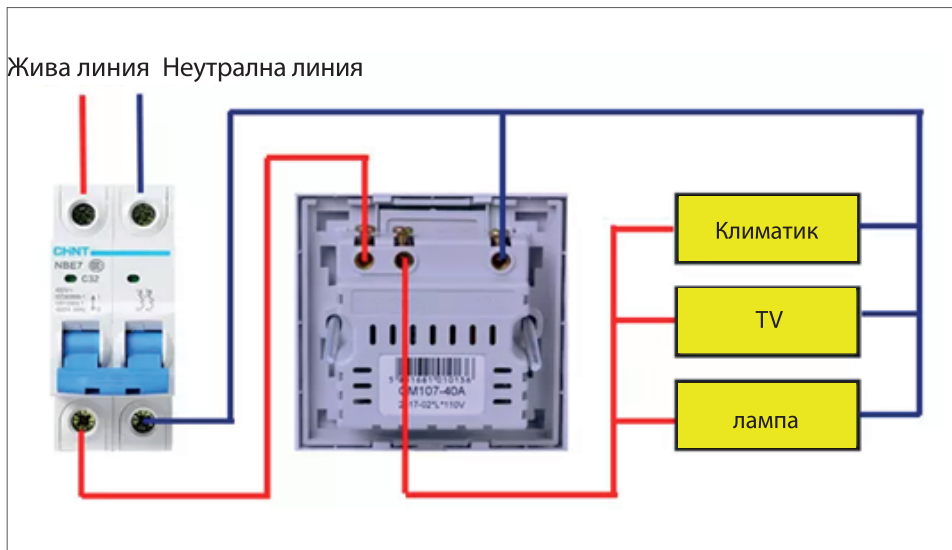

## ПРЕДУПРЕЖДЕНИЯ

Преди да инсталирате превключвателя, изключете общото захранване. Препоръчваме само квалифицирани електротехници да монтират превключвателя.

## VORWORT

Der Kartenschalter PNI ES100 ist für Hotels und Pensionen geeignet. Durch Einstecken der elektromagnetischen Karte in den Schalter versorgt dieser das angeschlossene elektrische Gerät.

## TECHNISCHE SPEZIFIKATIONEN

- » Versorgungsspannung: 230V
- » Maximalstrom: 30A
- » Maximale Belastung: 6000 W
- » Standby-Verbrauch: 0,01 W
- » Verzögerung: ca. 15 Sekunden (15 Sekunden nach dem Entfernen der Karte schaltet der Schalter die Stromversorgung des angeschlossenen Geräts aus)
- » Abmessungen: 84 x 84 x 43 mm

## ANSCHLUSSSCHEMA

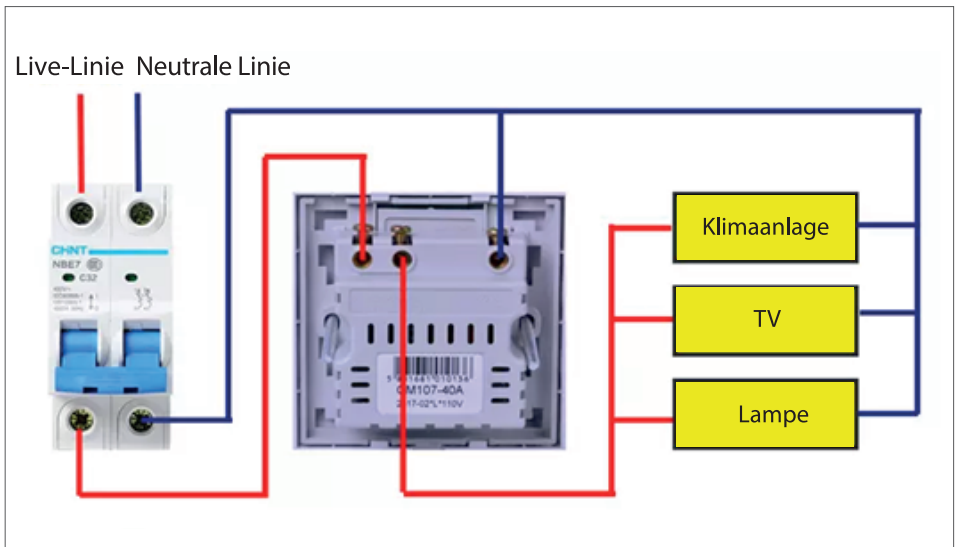

## WARNUNGEN

Schalten Sie vor der Installation des Schalters die allgemeine Stromversorgung aus. Wir empfehlen, den Schalter nur von Elektrofachkräften installieren zu lassen.

## PREFACIO

El interruptor de tarjeta PNI ES100 es adecuado para hoteles y casas de huéspedes. Al insertar la tarjeta electromagnética en el interruptor, alimentará el dispositivo eléctrico conectado.

## ESPECIFICACIONES TÉCNICAS

- » Tensión de alimentación: 230V
- » Corriente máxima: 30A
- » Carga máxima: 6000W
- » Consumo en espera: 0.01W
- » Retraso: aprox. 15 segundos (15 segundos después de retirar la tarjeta, el interruptor apagará la alimentación del dispositivo conectado)
- » Dimensiones: 84 x 84 x 43 mm

## ESQUEMA DE CONEXIÓN

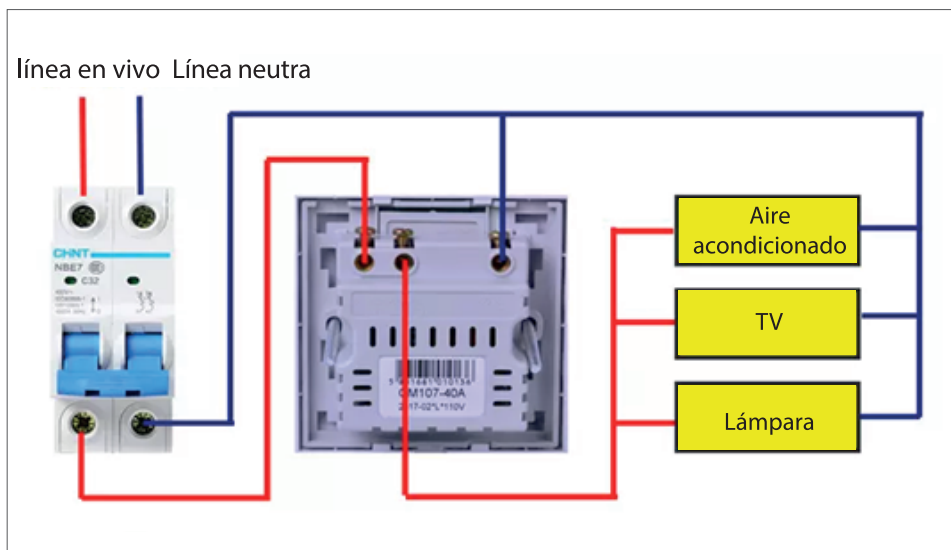

## ADVERTENCIAS

Antes de instalar el interruptor, apague la fuente de alimentación general. Recomendamos que solo los electricistas calificados instalen el interruptor.

## AVANT-PROPOS

Le commutateur de carte PNI ES100 convient aux hôtels et aux maisons d'hôtes. En insérant la carte électromagnétique dans l'interrupteur, celle-ci alimentera l'appareil électrique connecté.

## SPÉCIFICATIONS TECHNIQUES

- » Tension d'alimentation : 230V
- » Courant maximal : 30 A
- » Charge maximale : 6000W
- » Consommation en veille : 0,01 W
- » Délai : env. 15 secondes (15 secondes après le retrait de la carte, l'interrupteur coupe l'alimentation de l'appareil connecté)
- » Dimensions : 84 x 84 x 43 mm

## SCHÉMA DE CONNEXION

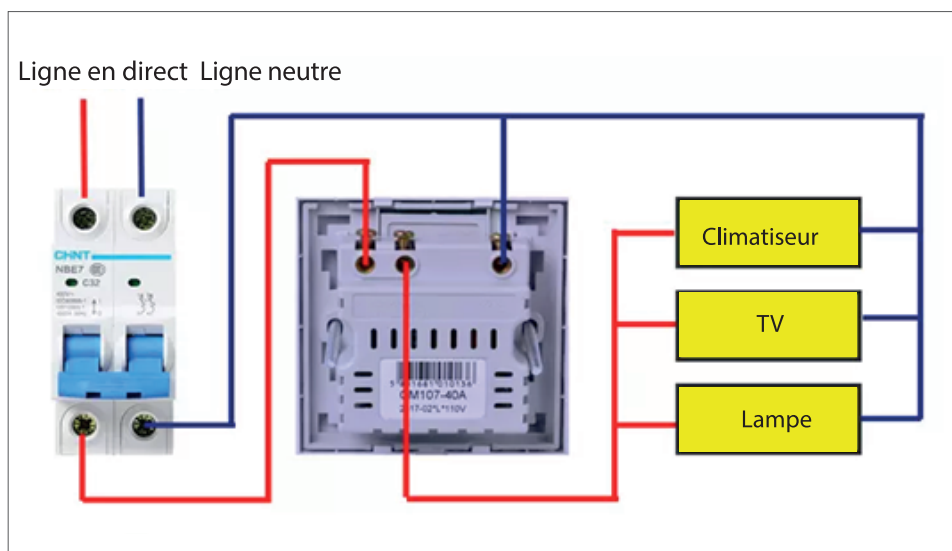

## AVERTISSEMENTS

Avant d'installer le commutateur, coupez l'alimentation générale. Nous recommandons que seuls des électriciens qualifiés installent l'interrupteur.

## ELŐSZÓ

A PNI ES100 kártyakapcsoló szállodák és vendégházak számára alkalmas. Az elektromágneses kártya kapcsolóba való behelyezésével a csatlakoztatott elektromos eszközt táplálja.

## MŰSZAKI ADATOK

- » Tápfeszültség: 230V
- » Maximális áramerősség: 30A
- » Maximális terhelés: 6000W
- » Készenléti fogyasztás: 0,01W
- » Késés: kb. 15 másodpercig (15 másodperccel a kártya eltávolítása után a kapcsoló kikapcsolja a csatlakoztatott eszközt)
- » Méretek: 84 x 84 x 43 mm

## CSATLAKOZÁSI RÉSZ

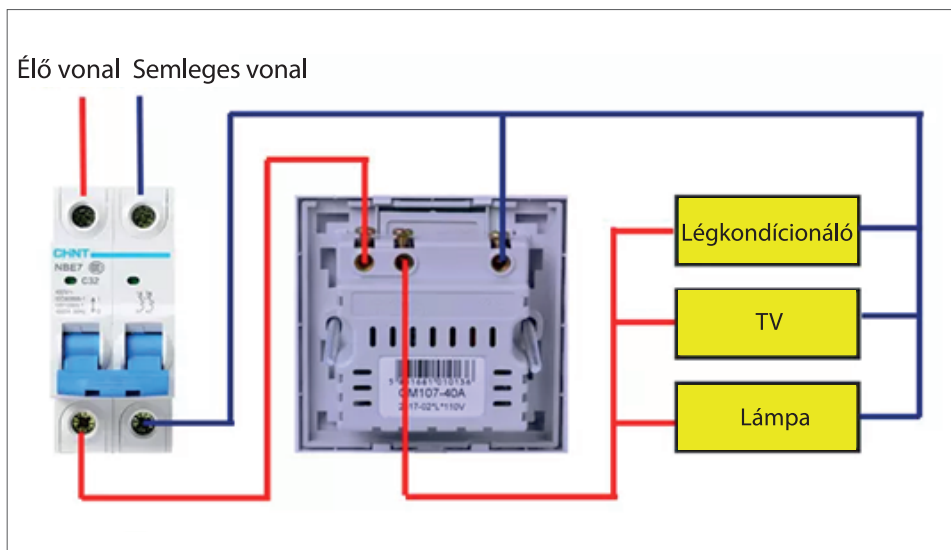

## FIGYELMEZTETÉSEK

A kapcsoló felszerelése előtt kapcsolja ki az általános tápellátást. Javasoljuk, hogy a kapcsolót csak szakképzett villanszerelő szerelje be.

## PREFAZIONE

Il commutatore a scheda PNI ES100 è adatto per hotel e pensioni.  
Inserendo la scheda elettromagnetica nell'interruttore, alimenterà il dispositivo elettrico collegato.

## SPECIFICHE TECNICHE

- » Tensione di alimentazione: 230V
- » Corrente massima: 30A
- » Carico massimo: 6000 W
- » Consumo in standby: 0,01 W
- » Ritardo: ca. 15 secondi (15 secondi dopo aver rimosso la scheda, l'interruttore spegnerà l'alimentazione del dispositivo collegato)
- » Dimensioni: 84 x 84 x 43 mm

## SCHEMA DI CONNESSIONE

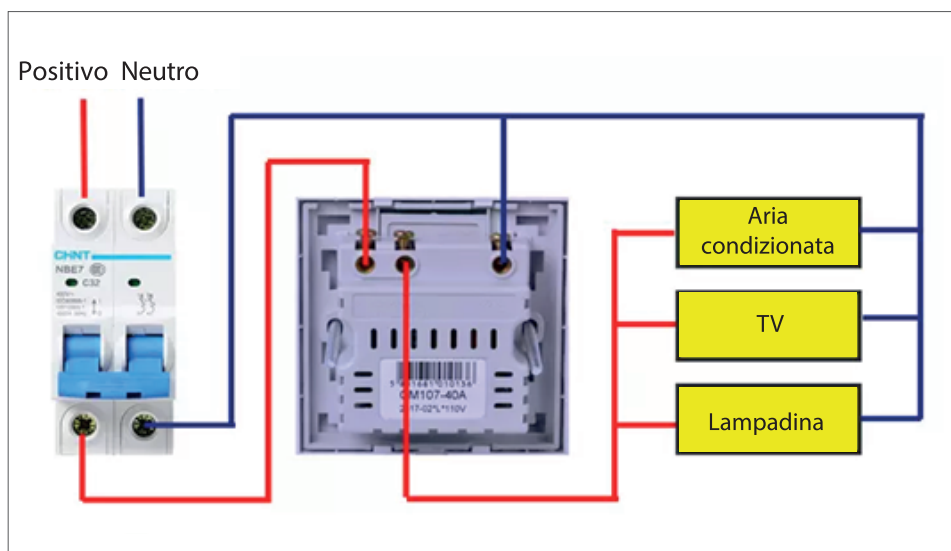

## AVVERTENZE

Prima di installare l'interruttore, spegnere l'alimentazione generale.  
Si consiglia di far installare l'interruttore solo da elettricisti qualificati.



## VOORWOORD

PNI ES100 kaartschakelaar is geschikt voor hotels en pensions.

Door de elektromagnetische kaart in de schakelaar te steken, zal deze het aangesloten elektrische apparaat van stroom voorzien.

## TECHNISCHE SPECIFICATIES

- » Voedingsspanning: 230V
- » Maximale stroom: 30A
- » Maximale belasting: 6000W
- » Stand-by verbruik: 0.01W
- » Vertraging: ca. 15 seconden (15 seconden na het verwijderen van de kaart schakelt de schakelaar de stroom van het aangesloten apparaat uit)
- » Afmetingen: 84 x 84 x 43 mm

## AANSLUITSCHEMA

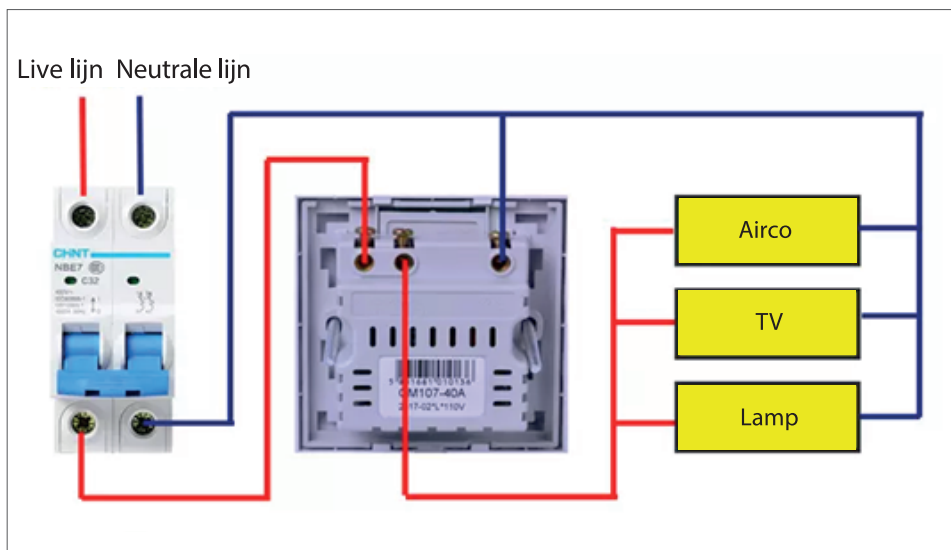

## WAARSCHUWINGEN

Schakel de algemene voeding uit voordat u de schakelaar installeert.

We raden aan dat alleen gekwalificeerde elektriciens de schakelaar installeren.

## PRZEDMOWA

Przełącznik kart PNI ES100 jest odpowiedni dla hoteli i pensjonatów. Wkładając kartę elektromagnetyczną do wyłącznika, zasili on podłączone urządzenie elektryczne.

## SPECYFIKACJA TECHNICZNA

- » Napięcie zasilania: 230V
- » Maksymalny prąd: 30A
- » Maksymalne obciążenie: 6000 W
- » Zużycie w trybie gotowości: 0,01 W
- » Opóźnienie: ok. 15 sekund (15 sekund po wyjęciu karty przełącznik wyłączy zasilanie podłączonego urządzenia)
- » Wymiary: 84x84x43mm

## SCHEMAT POŁĄCZENIA

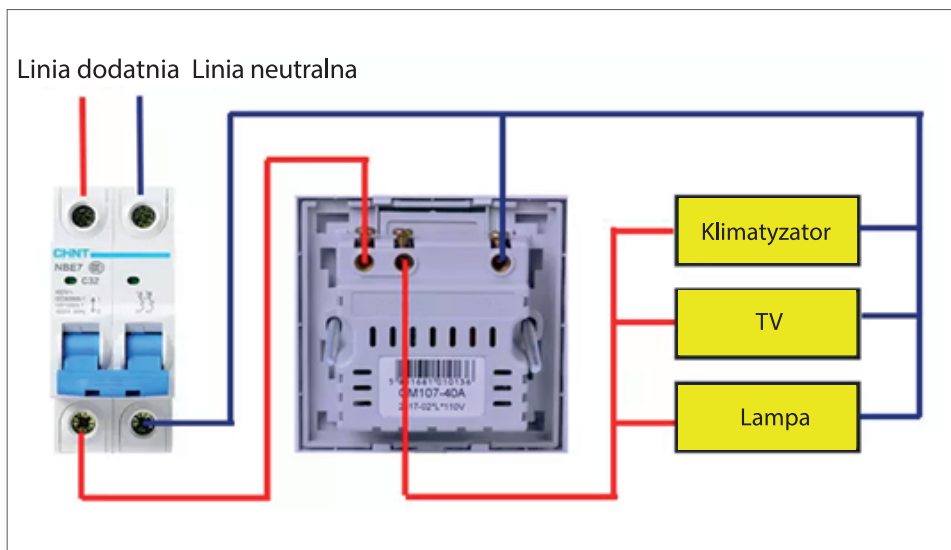

## OSTRZEŻENIA

Przed zainstalowaniem przełącznika wyłącz ogólne zasilanie. Zalecamy, aby montować wyłącznik wyłącznie wykwalifikowani elektrycy.

## DESCRIERE

Intrerupatorul cu card PNI ES100 este potrivit pentru hoteluri si pensiuni. Prin introducerea cardului electromagnet in intrerupator, acesta va alimenta dispozitivul electric conectat.

## SPECIFICATII TEHNICE

- » Tensiune de alimentare: 230V
- » Curent maxim: 30A
- » Sarcina maxima: 6000W
- » Consum in standby: 0.01W
- » Intarziere: aprox. 15 secunde (dupa 15 secunde de la scoaterea cardului, intrerupatorul va intrerupe alimentarea dispozitivului conectat)
- » Dimensiuni: 84 x 84 x 43 mm

## SCHEMA DE CONEXIUNI

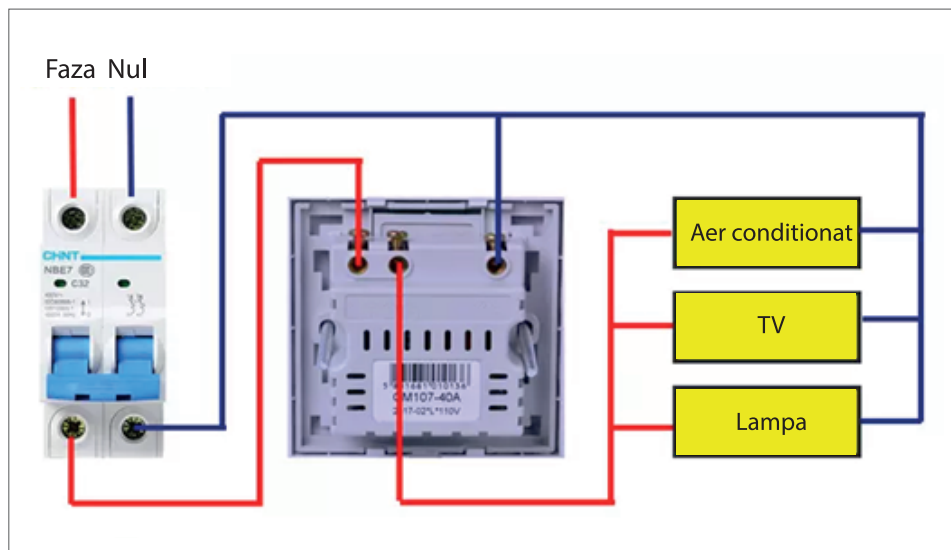

## ATENȚIONARI

Inainte de instalarea intrerupatorului, opriți alimentarea generala. Recomandam ca instalarea intrerupatorului sa fie efectuata doar de electricieni calificati.

EN:

EU Simplified Declaration of Conformity

ONLINESHOP SRL declares that Card power switch PNI ES100 complies with the Directive EMC 2014/30/EU. The full text of the EU declaration of conformity is available at the following Internet address:

<https://www.mypni.eu/products/4785/download/certifications>

BG:

Опростена декларация за съответствие на ЕС

ONLINESHOP SRL декларира, че Ключ за захранване с карта PNI ES100 спазва директивата EMC 2014/30/EU. Пълният текст на ЕС декларацията за съответствие е достъпен на следния интернет адрес:

<https://www.mypni.eu/products/4785/download/certifications>

DE:

Vereinfachte EU- Konformitätserklärung

ONLINESHOP SRL erklärt, dass das Netzschalter mit Karte PNI ES100 der Richtlinie EMC 2014/30/EU entspricht. Sie finden den ganzen Text der EU-Konformitätserklärung an der folgenden Internetadresse:

<https://www.mypni.eu/products/4785/download/certifications>

ES:

Declaración UE de conformidad simplificada

ONLINESHOP SRL declara que el Interruptor de encendido con tarjeta PNI ES100 cumple con la Directiva EMC 2014/30/EU. El texto completo de la declaración de conformidad de la UE está disponible en la siguiente dirección de Internet:

<https://www.mypni.eu/products/4785/download/certifications>

FR

Déclaration de conformité simplifiée de l'UE

ONLINESHOP SRL déclare que Interrupteur d'alimentation avec carte PNI ES100 est conforme à la directive EMC 2014/30/EU. Le texte complet de la déclaration de conformité UE est disponible à l'adresse Internet suivante:

<https://www.mypni.eu/products/4785/download/certifications>

HU:

Egyszerűsített EU Megfelelési Közlemény

ONLINESHOP SRL kijelenti azt, hogy a Tápkapcsoló PNI ES100 kártyával megfelel az EMC 2014/30/EU irányelvnek. Az EU-megfeleléségi nyilatkozat teljes szövege a következő internetes címen érhető el:

<https://www.mypni.eu/products/4785/download/certifications>

IT:

Dichiarazione UE di conformità semplificata

ONLINESHOP SRL dichiara che il Interruttore di alimentazione con scheda PNI ES100 è conforme alla direttiva EMC 2014/30/UE. Il testo completo della dichiarazione di conformità europea è disponibile al seguente indirizzo Internet:

<https://www.mypni.eu/products/4785/download/certifications>

NL:

Vereenvoudigde EU-conformiteitsverklaring

ONLINESHOP SRL verklaart dat Aan/uit-schakelaar met kaart PNI ES100 voldoet aan de richtlijn EMC 2014/30/EU. De volledige tekst van de EU-conformiteitsverklaring is beschikbaar op het volgende internetadres:

<https://www.mypni.eu/products/4785/download/certifications>

PL:

Uproszczona deklaracja zgodności UE

ONLINESHOP SRL oświadcza, że Wylłącznik zasilania z kartą PNI ES100 jest zgodny z dyrektywą EMC 2014/30/EU. Pełny tekst deklaracji zgodności UE dostępny jest pod następującym adresem internetowym:

<https://www.mypni.eu/products/4785/download/certifications>

RO:

Declaratie UE de conformitate simplificata

ONLINESHOP SRL declara ca Intrerupator cu card PNI ES100 este in conformitate cu Directiva EMC 2014/30/EU. Textul integral al declaratiei UE de conformitate este disponibil la urmatoarea adresa de internet:

<https://www.mypni.eu/products/4785/download/certifications>