



PNI HU180

Aromatherapy diffuser



EN	User manual	1
BG	Ръководство за употреба	9
DE	Benutzerhandbuch	17
ES	Manual de usuario	25
FR	Manuel utilisateur	33
HU	Használati utasítás	41
IT	Manuale utente	49
NL	Handleiding	57
PL	Instrukcja obsługi	65
RO	Manual de utilizare	73

FOREWORD

The aromatherapy diffuser PNI HU180 uses ultrasonic waves that instantly convert into vapor the water and the essential oils added in the tank, resulting in a cool and fragrant mixture.

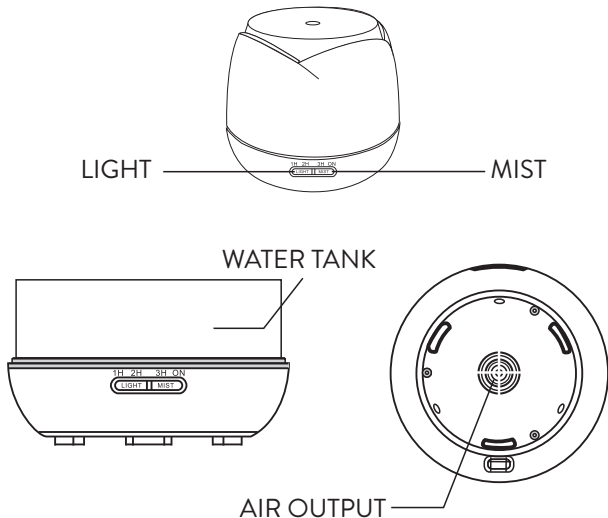

OPERATION MODE

1. Hold the device upright. Remove the cover from the upper area (Fig. 1)
2. Connect the power adapter to the device (Fig. 2)
3. Add cold water to the tank using the cup included in the package. Add the essential oils to the water tank (Fig. 3)

Notes: Do not add hot water in the tank. Do not add water when the product is in use. Do not exceed the level indicated on the tank.

4. Replace the cover. Rotate it to find the desired position for the steam exit (Fig. 4)
5. Plug the power adapter into a power outlet (230V)

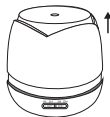

Fig 1

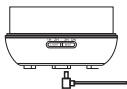

Fig 2



Fig 3



Fig 4



Fig 5

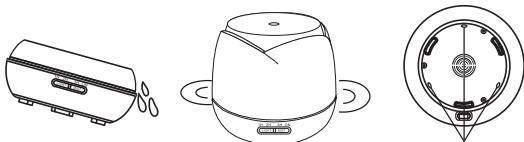

Fig 6

6. Press the **MIST** button and choose the time you want the device to release vapors (press once - **1 hour**, press 2 times - **3 hours**, press 3 times - **6 hours**, press 4 times - **ON**, permanently on and press 4 times - **OFF**, permanently off) (Fig. 5)
7. Press the **LIGHT** button to turn on the LEDs. There are 7 colors with varying light intensity (Fig. 6)

WARNINGS

- If you do not use the device for an extended period of time, remove the water from the tank, dry it and store it in a place without dust and excessive moisture.
- If you want to reuse the device after a period of no use, first clean the tank with a neutral detergent.
- If the water in the tank runs out, the device will switch off automatically.
- The amount and intensity of vapor emitted by the device varies. This should not be considered a malfunction, it is the normal mode of operation.
- The amount and intensity of vapor released depends on several factors: the water used, the humidity, the temperature and the air currents in the room.
- Use only 100% natural essential oils. The use of synthetic substances can cause the device to malfunction.
- Before changing the water and oil, thoroughly clean the tank and the steam outlets.
- In case of accidental overturning of the product while it is in use, follow the steps below to avoid its failure:
 - » Unplug the device and remove the cover.
 - » Pour the remaining water into the tank.
 - » Allow the device to dry for at least 24 hours.



WATER DRAIN HOLES

MAINTENANCE

After 5-6 uses or after 3-8 days of use, clean the device as indicated below:

1. Unplug the device and remove the cover.
2. Pour the remaining water into the tank. Observe the position of the device shown in the image below, in order to avoid the water entering the air outlet.
3. Use a neutral detergent to clean it. Then dry it with a soft cloth. Do not use acid or enzyme detergents that may generate toxic gas for you or cause the device malfunction.

WATER DRAINAGE HOLES

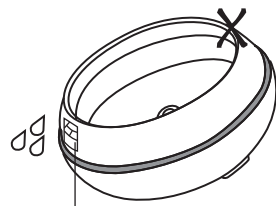
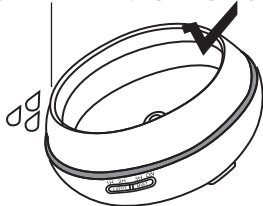

AIR OUTLET

OTHER WARNINGS

- Do not exceed the maximum water level in the tank (max. 400 ml)
- Do not turn on the device if the tank is empty.
- Do not touch the plate with ultrasonic vibration.
- Clean the device regularly, as indicated above.
- Do not keep the device in direct sunlight.
- Do not use the device near a heat source, air conditioner or fan.
- Position the product on a flat and stable surface.
- Do not keep the device close to the TV or other electronic equipment.
- Do not overturn the product, as water may leak into the internal components.
- Use only cold tap water. Do not use mineral or carbonated water.
- After a continuous use of maximum 4 hours, wait at least 60 minutes before restarting the device in order to avoid damage to the plate with ultrasonic vibration.
- Keep the device out of the reach of children, people with reduced mental and physical abilities or animals.
- Do not leave the power cord near the access paths.
- If you experience an unusual odor or smoke, immediately unplug the device and take it to a service center.

TROUBLESHOOTING

<p>1. The device does not turn on or off.</p>	<ul style="list-style-type: none">• Check if there is enough water in the tank.• Check that the device is properly powered.
<p>2. The device does not release vapors or releases a very weak amount of vapors</p>	<ul style="list-style-type: none">• Check that no dirt has been deposited on the ultrasonic vibration plate.• Device components were not correctly positioned.• Check that the inlet and outlet holes are not clogged.
<p>3. Water flows out of the device</p>	<ul style="list-style-type: none">• Device components were not correctly positioned.• The temperature and humidity in the room are high. Under these conditions, the vapors could condense, and the condensate could leak on and around the device.

TECHNICAL SPECIFICATIONS

Dimensions	165 X 165 X 140 mm
Weight	527 gr
Power input / output	AC: 230V / DC 24V 500mAh
Cable length	~ 150 cm
Consumption	~ 9 W
Maximum tank capacity	400 ml
LED	3 pcs.
Material	PP/ABS/PC
Accessories included	Power adapter, water dosing cup

EU Simplified Declaration of Conformity

SC ONLINESHOP SRL declares that **Aromatherapy diffuser PNI HU180** complies with the Directive EMC 2014/30/EU. The full text of the EU declaration of conformity is available at the following Internet address:

<https://www.mypni.eu/products/6986/download/certifications>



PNI HU180

Дифузор за ароматерапия



Ръководство за употреба

ВЪВЕДЕНИЕ

Ароматерапевтичният дифузер PNI HU180 използва ултразвукови вълни, които незабавно превръщат водата и етеричните масла от резервоара в пари, което води до хладна и ароматна смес.

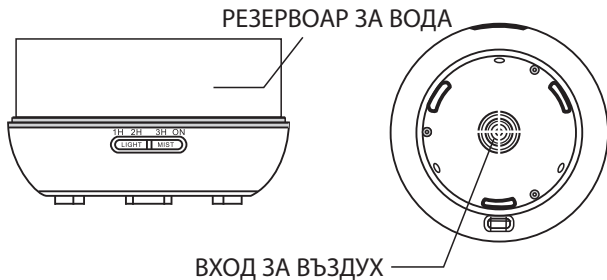
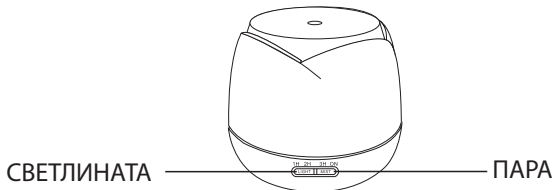

1. Дръжте устройството изправено. Свалете горния капак (фиг. 1)
2. Свържете захранващия адаптер към устройството (фиг. 2)
3. Добавете студена вода към резервоара, като използвате чашата, включена в опаковката. Добавете етеричните масла в резервоара за вода. (Фиг. 3)

Забележки: Не добавяйте гореща вода в резервоара. Не добавяйте вода, когато продуктът работи. Не превишавайте нивото, посочено на резервоара.

4. Сменете капака. Завъртете го, за да намерите желаната позиция за изхода на парата. (Фиг. 4)
5. Включете захранващия адаптер в електрически контакт (230V).
6. Натиснете бутона MIST и изберете часа, в който искате устройството да отдели изпаренията (натиснете веднъж -1 час, натиснете 2 пъти - 3 часа, натиснете 3 пъти - 6 часа, натиснете 4 пъти - ON, постоянно свети и натиснете 4 пъти - OFF , постоянно изключен). (Фиг. 5)
7. Натиснете бутона LIGHT, за да хванете светодиодите. Предлагат се 7 цвята с различна интензивност на светлината. (Фиг. 6)



Fig 1

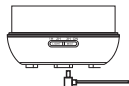

Fig 2



Fig 3



Fig 4



Fig 5



Fig 6

ПРЕДУПРЕЖДЕНИЯ

- Ако не използвате устройството за дълго време, извадете водата от резервоара, подсушете го и го дръжте на място без прах и прекомерна влага.
- Ако искате да използвате повторно устройството след период на неизползване, първо почистете резервоара с неутрален препарат.
- Ако водата в резервоара изтече, устройството ще се изключи автоматично.
- Количеството и интензивността на парите, които устройството отделя, варират. Това не трябва да се счита за неизправност, това е нормален режим на работа.
- Количеството и интензивността на отделяните пари зависи от няколко фактора: използваната вода, влажността, температурата и въздушните течения в помещението.
- Използвайте само 100% естествени етерични масла. Използването на синтетични вещества може да доведе до неизправност на устройството.
- Преди да смените водата и маслото, почистете добре резервоара и изходите за пара.
- В случай на случайно преобръщане на продукта, докато той се използва, следвайте стъпките по -долу, за да избегнете повреда на продукта:
 - » Изключете устройството и свалете капака.
 - » Изсипете останалата вода в резервоара.
 - » Оставете устройството да изсъхне поне 24 часа.

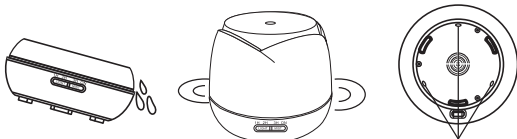

ДРЕНАЖНИ ОТВОРИ

ПОДДРЪЖКА

След 5-6 употреби или след 3-8 дни употреба, почистете устройството съгласно инструкциите по-долу:

1. Изключете устройството и свалете капака.
2. Отстранете останалата вода от резервоара. Наблюдавайте положението на устройството, показано на изображението по -долу, за да избегнете навлизането на вода във въздушните отвори.
3. За почистване използвайте неутрален препарат. След това го подсушете с мека кърпа. Не използвайте киселинни или ензимни детергенти, които биха могли да генерират токсични газове за вас или да повредят устройството.

ОТВОР ЗА ДРЕНАЖ НА ВОДА

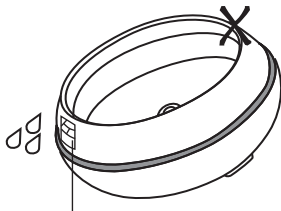
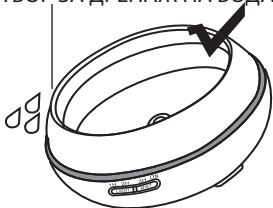

ИЗХОД ЗА ВЪЗДУХ

ДРУГИ ПРЕДУПРЕЖДЕНИЯ

- Не превишавайте максималното ниво на водата в резервоара (макс. 400 ml)
- Не включвайте устройството, ако резервоарът е празен.
- Не докосвайте плочата с ултразвукови вибрации.
- Почиствайте устройството редовно съгласно инструкциите по -горе.
- Не дръжте устройството на пряка слънчева светлина.
- Не използвайте устройството близо до източник на топлина, климатик или вентилатор.
- Поставете продукта на равна и стабилна повърхност.
- Не дръжте устройството близо до телевизора или друго електронно оборудване.
- Не накланяйте продукта, тъй като водата може да изтече във вътрешните компоненти.
- Използвайте само студена студена вода. Не използвайте минерална или газирана вода.
- След продължителна употреба в продължение на до 4 часа, изчакайте поне 60 минути, преди да пуснете устройството отново в експлоатация, за да избегнете повреда на ултразвуковата вибрационна платка.
- Дръжте устройството далеч от деца, хора с намалени умствени и физически способности или животни.
- Не оставяйте захранващия кабел близо до пътищата за достъп.
- Ако забележите необичайна миризма или дим, незабавно изключете продукта и го занесете в сервизен център.

<p>1. Устройството не се включва или изключва.</p>	<ul style="list-style-type: none"> • Проверете дали в резервоара има достатъчно вода. • Проверете дали устройството се захранва правилно.
<p>2. Устройството не отделя никакви или много малко пари</p>	<ul style="list-style-type: none"> • Проверете дали върху ултразвуковата вибрационна плоча не се е натрупала мръсотия. • Компонентите на устройството не са разположени правилно. • Проверете дали входните и изходните отвори за въздух не са запушени.
<p>3. От устройството тече вода</p>	<ul style="list-style-type: none"> • Компонентите на устройството не са разположени правилно. • Температурата и влажността в помещението са високи. При тези условия изпаренията могат да се кондензират и може да изтече конденз върху и около устройството.

ТЕХНИЧЕСКИ СПЕЦИФИКАЦИИ

Размер	165 X 165 X 140 mm
Тегло	527 g
Входна / изходна мощност	AC: 230V / DC 24V 500mAh
Дължина на кабела	~ 150 CM
Консумация	~ 9W
Максимален капацитет на резервоара	400 ml
Светлини	3 броя
Материал	PP/ABS/PC
Включени аксесоари	Захранващ адаптер, чаша за дозиране на вода

Опростена декларация на ЕС за съответствие

SC ONLINESHOP SRL декларира, че ароматерапевтичният дифузер PNI HU180 е в съответствие с Директивата за EMC 2014/30 / ЕС. Пълният текст на Декларацията за съответствие на ЕС е достъпен на следния интернет адрес:

<https://www.mypni.eu/products/6986/download/certifications>



PNI HU180

Aromatherapie-Diffusor



Benutzerhandbuch

VORWORT

Der Aromatherapie-Diffusor PNI HU180 verwendet Ultraschallwellen, die das Wasser und die im Tank zugesetzten ätherischen Öle sofort in Dampf umwandeln und eine kühle und duftende Mischung ergeben.

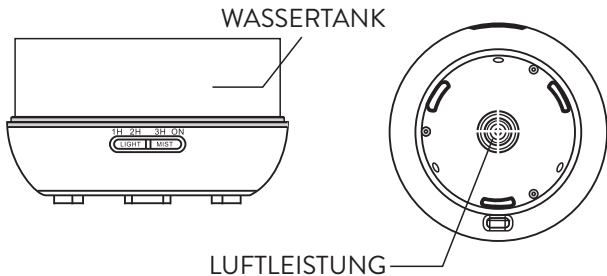
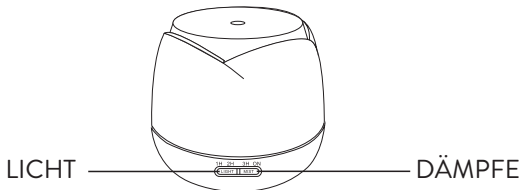

BETRIEBSMODUS

1. Halten Sie das Gerät aufrecht. Entfernen Sie die Abdeckung vom oberen Bereich (Fig. 1)
2. Schließen Sie das Netzteil an das Gerät an (Fig. 2)
3. Füllen Sie kaltes Wasser mit der im Lieferumfang enthaltenen Tasse in den Tank. Die ätherischen Öle in den Wassertank geben (Fig. 3)

Hinweise: Füllen Sie kein heißes Wasser in den Tank. Fügen Sie kein Wasser hinzu, wenn das Produkt verwendet wird. Überschreiten Sie nicht den auf dem Tank angegebenen Füllstand.

4. Bringen Sie die Abdeckung wieder an. Drehen Sie ihn, um die gewünschte Position für den Dampfaustritt zu finden (Fig. 4)
5. Stecken Sie den Netzadapter in eine Steckdose (230V)

6. Drücken Sie die **MIST**-Taste und wählen Sie die Zeit, zu der das Gerät Dämpfe freisetzen soll (einmal drücken - **1 Stunde**, zweimal drücken - **3 Stunden**, dreimal drücken - **6 Stunden**, viermal drücken - **EIN**, dauerhaft an und viermal drücken - **AUS** dauerhaft aus) (Fig. 5)
7. Drücken Sie die **LIGHT**-Taste, um die LEDs einzuschalten. Es gibt 7 Farben mit unterschiedlicher Lichtintensität (Fig. 6)

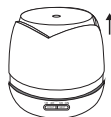

Fig 1

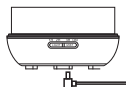

Fig 2



Fig 3



Fig 4



Fig 5



Fig 6

WARNUNGEN

- Wenn Sie das Gerät längere Zeit nicht benutzen, entfernen Sie das Wasser aus dem Tank, trocknen Sie es und lagern Sie es an einem Ort ohne Staub und übermäßiger Feuchtigkeit.
- Wenn Sie das Gerät nach längerer Nichtbenutzung wiederverwenden möchten, reinigen Sie den Tank zunächst mit einem neutralen Reinigungsmittel.
- Wenn das Wasser im Tank ausgeht, schaltet sich das Gerät automatisch aus.
- Die Menge und Intensität des vom Gerät ausgestoßenen Dampfes variiert. Dies ist keine Fehlfunktion, sondern die normale Betriebsart.
- Die Menge und Intensität des freigesetzten Dampfes hängt von mehreren Faktoren ab: dem verwendeten Wasser, der Luftfeuchtigkeit, der Temperatur und den Luftströmungen im Raum.
- Verwenden Sie nur 100% natürliche ätherische Öle. Die Verwendung von synthetischen Substanzen kann zu Fehlfunktionen des Geräts führen.
- Reinigen Sie den Tank und die Dampfauslässe gründlich, bevor Sie Wasser und Öl wechseln.
- Befolgen Sie die nachstehenden Schritte, um ein versehentliches Umkippen des Produkts während des Betriebs zu vermeiden:
 - » Ziehen Sie den Stecker aus der Steckdose und entfernen Sie die Abdeckung.
 - » Gießen Sie das restliche Wasser in den Tank.
 - » Lassen Sie das Gerät mindestens 24 Stunden trocknen.

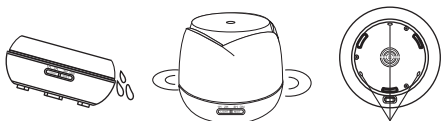

WASSERABLAUFLÖCHER

INSTANDHALTUNG

Reinigen Sie das Gerät nach 5-6 Anwendungen oder nach 3-8 Verwendungstagen wie unten angegeben:

1. Ziehen Sie den Stecker aus der Steckdose und entfernen Sie die Abdeckung.
2. Gießen Sie das restliche Wasser in den Tank. Beachten Sie die Position des Geräts in der Abbildung unten, um zu verhindern, dass Wasser in den Luftauslass gelangt.
3. Verwenden Sie zur Reinigung ein neutrales Reinigungsmittel. Dann mit einem weichen Tuch abtrocknen. Verwenden Sie keine sauren oder enzymatischen Reinigungsmittel, die für Sie giftige Gase erzeugen oder Fehlfunktionen des Geräts verursachen können.

WASSERABLAUFLÖCHER

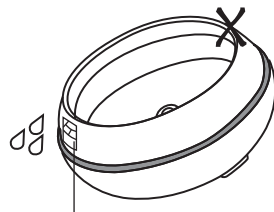
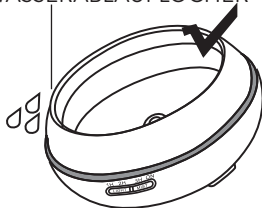

LUFTAUSLASS

ANDERE WARNUNGEN

- Maximaler Wasserstand im Tank nicht überschreiten (max. 400 ml)
- Schalten Sie das Gerät nicht ein, wenn der Tank leer ist.
- Berühren Sie die Platte nicht mit Ultraschallschwingungen.
- Reinigen Sie das Gerät regelmäßig, wie oben angegeben.
- Setzen Sie das Gerät keinem direkten Sonnenlicht aus.
- Verwenden Sie das Gerät nicht in der Nähe von Wärmequellen, Klimaanlage oder Lüftern.
- Stellen Sie das Produkt auf eine flache und stabile Oberfläche.
- Bewahren Sie das Gerät nicht in der Nähe von Fernsehgeräten oder anderen elektronischen Geräten auf.
- Umkippen Sie das Produkt nicht, da Wasser in die internen Komponenten eindringen kann.
- Verwenden Sie nur kaltes Leitungswasser. Verwenden Sie kein Mineralwasser oder kohlenensäurehaltiges Wasser.
- Warten Sie nach maximal 4 Stunden Dauerbetrieb mindestens 60 Minuten, bevor Sie das Gerät neu starten, um eine Beschädigung der Platte durch Ultraschallvibrationen zu vermeiden.
- Bewahren Sie das Gerät außerhalb der Reichweite von Kindern, Personen mit eingeschränkten geistigen und körperlichen Fähigkeiten oder Tieren auf.
- Lassen Sie das Netzkabel nicht in der Nähe der Zugangswege.
- Wenn Sie einen ungewöhnlichen Geruch oder Rauch bemerken, ziehen Sie sofort den Netzstecker aus der Steckdose und bringen Sie das Gerät zu einem Servicecenter.

FEHLERBEHEBUNG

<p>1. Das Gerät lässt sich nicht ein- oder ausschalten.</p>	<ul style="list-style-type: none">• Überprüfen Sie, ob sich genügend Wasser im Tank befindet.• Überprüfen Sie, ob das Gerät ordnungsgemäß mit Strom versorgt wird.
<p>2. Das Gerät setzt keine oder nur sehr geringe Dämpfe frei</p>	<ul style="list-style-type: none">• Stellen Sie sicher, dass sich kein Schmutz auf der Ultraschall-Vibrationsplatte befindet.• Gerätekomponenten wurden nicht richtig positioniert.• Stellen Sie sicher, dass die Einlass- und Auslasslöcher nicht verstopft sind.
<p>3. Wasser fließt aus dem Gerät</p>	<ul style="list-style-type: none">• Gerätekomponenten wurden nicht richtig positioniert.• Die Temperatur und Luftfeuchtigkeit im Raum sind hoch. Unter diesen Umständen können die Dämpfe kondensieren und das Kondensat kann am und um das Gerät austreten.

TECHNISCHE SPEZIFIKATIONEN

Maße	165 X 165 X 140 mm
Gewicht	527 gr
Stromversorgungseingang / -ausgang	AC: 230V / DC 24V 500mAh
Kabellänge	~ 150 cm
Verbrauch	~ 9 W
Maximale tankkapazität	400 ml
LED	3 Stck.
Material	PP/ABS/PC
Einschließlich zubehör	Netzteil, Wasserdosierbecher

Vereinfachte EU- Konformitätserklärung

SC ONLINESHOP SRL erklärt, dass das **Aromatherapie-Diffusor PNI HU180** der Richtlinie EMC 2014/30/EU entspricht. Sie finden den ganzen Text der EU-Konformitätserklärung an der folgenden Internetadresse:
<https://www.mypni.eu/products/6986/download/certifications>



PNI HU180

Difusor de aromaterapia



Manual de usuario

El difusor de aromaterapia PNI HU180 utiliza ondas ultrasónicas que convierten instantáneamente en vapor el agua y los aceites esenciales agregados en el tanque, dando como resultado una mezcla fresca y fragante..

ILUMINACIÓN

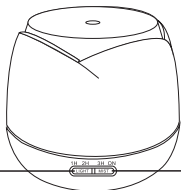

VAPORES

DEPÓSITO DE AGUA

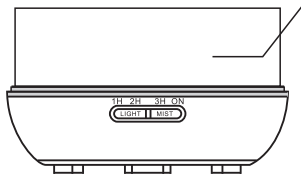

SALIDA DE AIRE

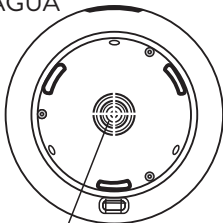

MODO DE OPERACIÓN

1. Sostenga el dispositivo en posición vertical. Retire la cubierta del área superior (Fig. 1)
2. Conecte el adaptador de corriente al dispositivo (Fig. 2)
3. Agregue agua fría al tanque usando la taza incluida en el paquete. Agregue los aceites esenciales al tanque de agua. (Fig. 3)

Notas: No agregue agua caliente en el tanque. No agregue agua cuando el producto esté en uso. No exceda el nivel indicado en el tanque.

4. Vuelva a colocar la tapa. Gírelo para encontrar la posición deseada para la salida de vapor (Fig. 4)
5. Conecte el adaptador de corriente a una toma de corriente (230V)
6. Presione el botón MIST y elija la hora a la que desea que el dispositivo libere vapores (presione una vez - 1 hora, presione 2 veces - 3 horas, presione 3 veces - 6 horas, presione 4 veces - ENCENDIDO, permanentemente encendido y presione 4 veces - APAGADO, permanentemente apagado) (Fig. 5)
7. Press the **LIGHT** button to turn on the LEDs. There are 7 colors with varying light intensity (Fig. 6)

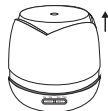

Fig 1

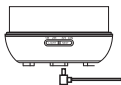

Fig 2



Fig 3



Fig 4



Fig 5



Fig 6

ADVERTENCIAS

- Si no utiliza el dispositivo durante un período prolongado de tiempo, retire el agua del tanque, séquelo y guárdelo en un lugar sin polvo y humedad excesiva.
- Si desea reutilizar el dispositivo después de un período de inactividad, primero limpie el tanque con un detergente neutro.
- Si se agota el agua del tanque, el dispositivo se apagará automáticamente.
- La cantidad e intensidad de vapor emitido por el dispositivo varía. Esto no debe considerarse un mal funcionamiento, es el modo normal de operación.
- La cantidad e intensidad de vapor liberado depende de varios factores: el agua utilizada, la humedad, la temperatura y las corrientes de aire en la habitación.
- Use solo aceites esenciales 100% naturales. El uso de sustancias sintéticas puede provocar un mal funcionamiento del dispositivo.
- Antes de cambiar el agua y el aceite, limpie a fondo el tanque y las salidas de vapor.
- En caso de vuelco accidental del producto mientras está en uso, siga los pasos a continuación para evitar su falla:
 - » Desenchufe el dispositivo y retire la cubierta.
 - » Vierta el agua restante en el tanque.
 - » Deje que el dispositivo se seque durante al menos 24 horas.

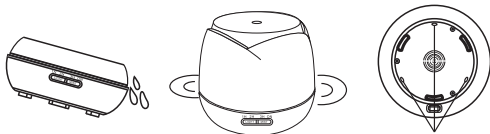

AGUJEROS DE DRENAJE DE AGUA

MANTENIMIENTO

Después de 5-6 usos o después de 3-8 días de uso, limpie el dispositivo como se indica a continuación:

1. Desenchufe el dispositivo y retire la cubierta.
2. Vierta el agua restante en el tanque. Observe la posición del dispositivo que se muestra en la imagen a continuación, para evitar que el agua ingrese a la salida de aire.
3. Use un detergente neutro para limpiarlo. Luego séquelo con un paño suave. No use detergentes ácidos o enzimáticos que puedan generar gases tóxicos para usted o causar un mal funcionamiento del dispositivo..

AGUJEROS DE DRENAJE DE AGUA

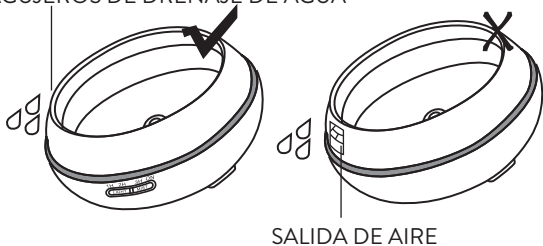

OTRAS ADVERTENCIAS

- No exceda el nivel máximo de agua en el tanque (máx. 400 ml)
- No encienda el dispositivo si el tanque está vacío.
- No toque la placa con vibración ultrasónica.
- Limpie el dispositivo regularmente, como se indicó anteriormente.
- No mantenga el dispositivo a la luz directa del sol.
- No utilice el dispositivo cerca de una fuente de calor, aire acondicionado o ventilador.
- Coloque el producto sobre una superficie plana y estable.
- No mantenga el dispositivo cerca del televisor u otro equipo electrónico.
- No voltee el producto, ya que puede filtrarse agua en los componentes internos.
- Use solo agua fría del grifo. No use agua mineral o carbonatada.
- Después de un uso continuo de un máximo de 4 horas, espere al menos 60 minutos antes de reiniciar el dispositivo para evitar daños a la placa con vibración ultrasónica.
- Mantenga el dispositivo fuera del alcance de los niños, personas con capacidades mentales y físicas reducidas o animales.
- No deje el cable de alimentación cerca de las rutas de acceso.
- Si experimenta un olor o humo inusual, desenchufe inmediatamente el dispositivo y llévelo a un centro de servicio.

TROUBLESHOOTING

<p>1. El dispositivo no se enciende ni apaga.</p>	<ul style="list-style-type: none">• Verifique si hay suficiente agua en el tanque.• Verifique que el dispositivo esté correctamente alimentado.
<p>2. El dispositivo no libera vapores o libera una cantidad muy débil de vapores.</p>	<ul style="list-style-type: none">• Compruebe que no se haya depositado suciedad en la placa de vibración ultrasónica.• Los componentes del dispositivo no se colocaron correctamente.• Verifique que los orificios de entrada y salida no estén obstruidos.
<p>3. Sale agua del dispositivo</p>	<ul style="list-style-type: none">• Los componentes del dispositivo no se colocaron correctamente.• La temperatura y la humedad en la habitación son altas. En estas condiciones, los vapores podrían condensarse, y el condensado podría filtrarse dentro y alrededor del dispositivo.

ESPECIFICACIONES TÉCNICAS

Dimensiones	165 X 165 X 140 mm
Peso	527 gramos
Potencia de entrada / salida	AC: 230V / DC 24V 500mAh
Longitud del cable	~ 150 cm
Consumo	~ 9 W
Capacidad máxima del tanque	400 ml
LED	3 piezas
Material	PP/ABS/PC
Accesorios incluidos	Adaptador de corriente, vaso dosificador de agua

Declaración UE de conformidad simplificada

SC ONLINESHOP SRL declara que el **Difusor de aromaterapia PNI HU180** cumple con la Directiva EMC 2014/30/EU. El texto completo de la declaración de conformidad de la UE está disponible en la siguiente dirección de Internet: <https://www.mypni.eu/products/6986/download/certifications>



PNI HU180

Diffuseur d'aromathérapie



Manuel utilisateur

PRÉFACE

Le diffuseur d'aromathérapie PNI HU180 utilise des ondes ultrasonores qui convertissent instantanément en vapeur l'eau et les huiles essentielles ajoutées dans le réservoir, produisant ainsi un mélange frais et parfumé..

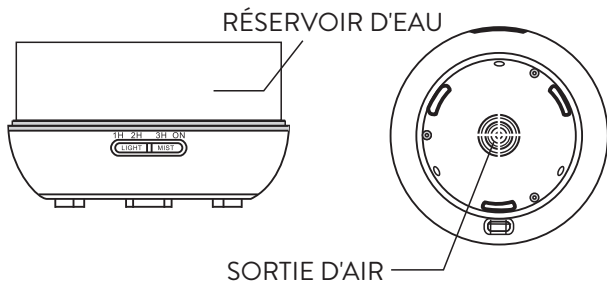
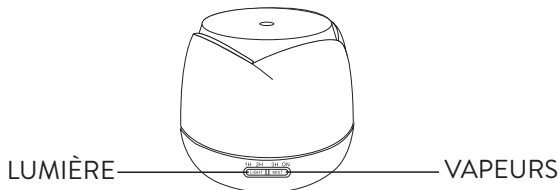

MODE DE FONCTIONNEMENT

1. Tenez l'appareil en position verticale. Retirez le couvercle de la partie supérieure (Fig. 1)
2. Connectez l'adaptateur secteur à l'appareil (Fig. 2)
3. Ajoutez de l'eau froide dans le réservoir à l'aide de la tasse fournie dans l'emballage. Ajouter les huiles essentielles dans le réservoir d'eau (Fig. 3)

Remarques: N'ajoutez pas d'eau chaude dans le réservoir. N'ajoutez pas d'eau lorsque le produit est en cours d'utilisation. Ne pas dépasser le niveau indiqué sur le réservoir.

4. Remplacez le couvercle. Faites-le pivoter pour trouver la position souhaitée pour la sortie de vapeur (Fig. 4)
5. Branchez l'adaptateur secteur sur une prise de courant (230V)
6. Appuyez sur la touche MIST et choisissez l'heure à laquelle vous souhaitez que l'appareil dégage des vapeurs (appuyez une fois - 1 heure, appuyez 2 fois - 3 heures, appuyez 3 fois - 6 heures, appuyez 4 fois - ON, allumez en permanence et appuyez 4 fois - OFF, éteint en permanence) (Fig. 5)
7. Appuyez sur le bouton LIGHT pour allumer les voyants. Il y a 7 couleurs avec différentes intensités lumineuses (Fig. 6)

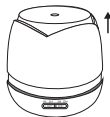

Fig 1

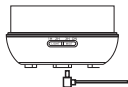

Fig 2

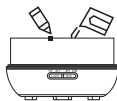

Fig 3



Fig 4



Fig 5



Fig 6

AVERTISSEMENTS

- Si vous n'utilisez pas l'appareil pendant une période prolongée, retirez l'eau du réservoir, séchez-le et stockez-le dans un endroit sans poussière ni humidité excessive.
- Si vous souhaitez réutiliser l'appareil après une période d'inutilisation, nettoyez d'abord le réservoir avec un détergent neutre.
- Si l'eau dans le réservoir s'épuise, l'appareil s'éteindra automatiquement.
- La quantité et l'intensité de la vapeur émise par l'appareil varient. Cela ne doit pas être considéré comme un dysfonctionnement, c'est le mode de fonctionnement normal.
- La quantité et l'intensité des vapeurs dégagées dépendent de plusieurs facteurs: l'eau utilisée, l'humidité, la température et les courants d'air dans la pièce.
- Utilisez uniquement des huiles essentielles 100% naturelles. L'utilisation de substances synthétiques peut entraîner un dysfonctionnement de l'appareil.
- Avant de changer l'eau et l'huile, nettoyez soigneusement le réservoir et les sorties de vapeur.
- En cas de renversement accidentel du produit en cours d'utilisation, suivez les étapes ci-dessous pour éviter sa défaillance:
 - » Débranchez l'appareil et retirez le capot.
 - » Versez le reste de l'eau dans le réservoir.
 - » Laisser l'appareil sécher pendant au moins 24 heures.

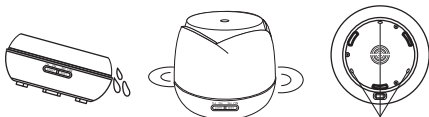

TROUS DE DRAINAGE DE L'EAU

LA MAINTENANCE

Après 5-6 utilisations ou après 3-8 jours d'utilisation, nettoyez l'appareil comme indiqué ci-dessous:

1. Débranchez l'appareil et retirez le capot.
2. Versez le reste de l'eau dans le réservoir. Observez la position de l'appareil indiquée dans l'image ci-dessous afin d'éviter que de l'eau ne pénètre dans la sortie d'air.
3. Utilisez un détergent neutre pour le nettoyer. Puis séchez-le avec un chiffon doux. N'utilisez pas de détergents acides ou enzymatiques susceptibles de générer des gaz toxiques ou de provoquer un dysfonctionnement de l'appareil..

TROUS DE DRAINAGE DE L'EAU

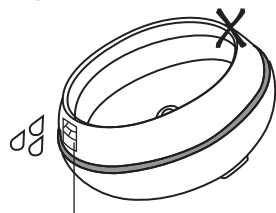
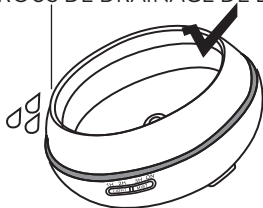

SORTIE D'AIR

AUTRES AVERTISSEMENTS

- Ne pas dépasser le niveau d'eau maximum dans le réservoir (max. 400 ml)
- Ne mettez pas l'appareil sous tension si le réservoir est vide.
- Ne touchez pas la plaque avec des vibrations ultrasoniques.
- Nettoyez l'appareil régulièrement, comme indiqué ci-dessus.
- Ne laissez pas l'appareil à la lumière directe du soleil.
- N'utilisez pas l'appareil près d'une source de chaleur, d'un climatiseur ou d'un ventilateur.
- Placez le produit sur une surface plane et stable.
- Ne gardez pas l'appareil près du téléviseur ou de tout autre équipement électronique.
- Ne renversez pas le produit, car l'eau pourrait s'infiltrer dans les composants internes.
- Utilisez uniquement de l'eau du robinet froide. N'utilisez pas d'eau minérale ou gazeuse.
- Après une utilisation continue maximale de 4 heures, attendez au moins 60 minutes avant de redémarrer l'appareil, afin d'éviter d'endommager la plaque lors de vibrations ultrasoniques.
- Gardez l'appareil hors de la portée des enfants, des personnes handicapées mentales et physiques ou des animaux.
- Ne laissez pas le cordon d'alimentation à proximité des chemins d'accès.
- En cas d'odeur ou de fumée inhabituelle, débranchez immédiatement l'appareil et apportez-le à un centre de service.

DÉPANNAGE

<p>1. L'appareil ne s'allume ou ne s'éteint pas.</p>	<ul style="list-style-type: none">• Vérifiez s'il y a suffisamment d'eau dans le réservoir.• Vérifiez que le périphérique est correctement alimenté.
<p>2. L'appareil ne libère pas de vapeurs ou une très faible quantité de vapeurs</p>	<ul style="list-style-type: none">• Vérifiez qu'aucune saleté n'a été déposée sur la plaque de vibration ultrasonique.• Les composants de l'appareil n'étaient pas correctement positionnés.• Vérifiez que les orifices d'entrée et de sortie ne sont pas bouchés.
<p>3. L'eau coule de l'appareil</p>	<ul style="list-style-type: none">• Les composants de l'appareil n'étaient pas correctement positionnés.• La température et l'humidité dans la pièce sont élevées. Dans ces conditions, les vapeurs pourraient se condenser et le condensat pourrait s'écouler sur et autour de l'appareil.

SPÉCIFICATIONS TECHNIQUES

Dimensions	165 X 165 X 140 mm
Poids	527 gr
Puissance d'entrée / sortie	AC: 230V / DC 24V 500mAh
Longueur de câble	~ 150 cm
Consommation	~ 9 W
Capacité maximale du réservoir	400 ml
LED	3 pièces
Matériel	PP/ABS/PC
Accessoires inclus	Adaptateur secteur, tasse de dosage d'eau

Déclaration de conformité simplifiée de l'UE

SC ONLINESHOP SRL déclare que **Diffuseur d'aromathérapie PNI HU180** est conforme à la directive EMC 2014/30/EU. Le texte complet de la déclaration de conformité UE est disponible à l'adresse Internet suivante:
<https://www.mypni.eu/products/6986/download/certifications>



PNI HU180

Aromaterápiás diffúzor



Használati utasítás

Az aromaterápiás diffúzor PNI HU180 ultrahangos hullámokat használ, amelyek azonnal a vízbe és a tartályban lévő illóolajokká párosulnak, és ez hűvös és illatos keveréket eredményez.

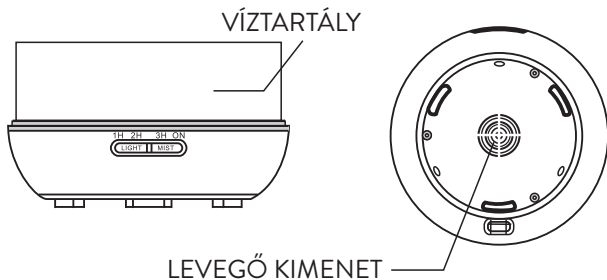
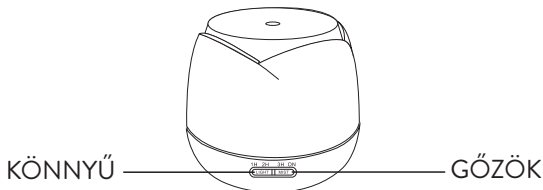

1. Tartsa a készüléket egyenesen. Távolítsa el a fedelet a felső részről (Fig. 1)
2. Csatlakoztassa a hálózati adaptert a készülékhez (Fig. 2)
3. Adjon hozzá hideg vizet a tartályhoz a csomagban lévő csésze segítségével. Adjon hozzá illóolajokat a víztartályhoz (Fig. 3)

Megjegyzések: Ne töltsön forró vizet a tartályba. Ne adjon hozzá vizet, amikor a terméket használja. Ne lépje túl a tartályon feltüntetett szintet.

4. Helyezze vissza a fedelet. Forgassa el, hogy megtalálja a gőzkimenet kívánt pozícióját (Fig. 4)
5. Csatlakoztassa a hálózati adaptert a konnektorba (230V)
6. Nyomja meg a MIST gombot, és válassza ki azt az időtartamot, ameddig az eszköz gőzöket szabadít fel (nyomja meg egyszer - 1 óra, kétszer - 3 óra, nyomja meg háromszor - 6 óra, nyomja meg négyszer - BE, tartósan bekapcsolva, és négyszer nyomja meg - KI, állandóan ki) (Fig. 5)
7. A LED-ek bekapcsolásához nyomja meg a LIGHT gombot. 7 szín van, változó fényerősséggel (Fig. 6)



Fig 1

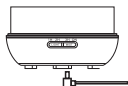

Fig 2



Fig 3



Fig 4



Fig 5



Fig 6

FIGYELMEZTETÉSEK

- Ha hosszabb ideig nem használja a készüléket, vegye ki a vizet a tartályból, szárítsa meg, és tárolja por és túlzott nedvesség nélkül.
- Ha azt akarja, hogy a készüléket egy ideig használaton kívül használja újra, először tisztítsa meg a tartályt semleges mosószerrel.
- Ha a tartályból víz kifolyik, a készülék automatikusan kikapcsol.
- A készülék által kibocsátott gőz mennyisége és intenzitása változó. Ezt nem szabad hibának tekinteni, ez a normál működési mód.
- A kibocsátott gőz mennyisége és intenzitása számos tényezőtől függ: a felhasznált víztől, a páratartalomtól, a hőmérséklettől és a helyiség légáramától.
- Csak 100% természetes illóolajat használjon. Szintetikus anyagok használata a készülék hibás működését okozhatja.
- A víz és az olaj cseréje előtt alaposan tisztítsa meg a tartályt és a gőzkiömlőket.
- Ha a terméket véletlenül felborítja használat közben, kövesse az alábbi lépéseket annak elkerülése érdekében:
 - » Húzza ki a készüléket a konnektorból, és vegye le a fedelet.
 - » Öntse a maradék vizet a tartályba.
 - » Hagyja a készüléket legalább 24 órán át száradni.

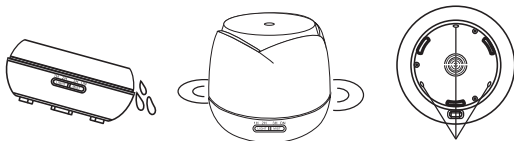

VÍZLEERESZTŐ LYUKAK

KARBANTARTÁS

5-6 használat után vagy 3-8 napos használat után tisztítsa meg a készüléket az alábbiak szerint:

1. Húzza ki a készüléket a konnektorból, és vegye le a fedelet.
2. Öntse a maradék vizet a tartályba. Vegye figyelembe az eszköz ábráját az alábbi képen, hogy elkerülje a víz bejutását a levegőbe.
3. A tisztításhoz használjon semleges tisztítószeret. Ezután puha ruhával szárítsa meg. Ne használjon savas vagy enzimes tisztítószereket, amelyek mérgező gázokat generálhatnak az ön számára, vagy a készülék hibás működését okozhatják.

VÍZELVEZETŐ LYUKAK

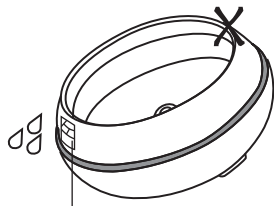

LEVEGŐKIVEZETŐ NYÍLÁS

EGYÉB FIGYELMEZTETÉSEK

- Ne lépje túl a tartályban levő maximális vízszintet (legfeljebb 400 ml)
- Ne kapcsolja be a készüléket, ha a tartály üres.
- Ne érintse meg a lemezt ultrahanggal.
- Rendszeresen tisztítsa meg a készüléket a fentiek szerint.
- Ne tartsa a készüléket közvetlen napfényben.
- Ne használja a készüléket hőforrás, légkondicionáló vagy ventilátor közelében.
- Helyezze a terméket egy sima és stabil felületre.
- Ne tartsa a készüléket a TV-készülék vagy más elektronikus berendezés közelében.
- Ne fordítsa meg a terméket, mert víz szivároghat a belső alkatrészekbe.
- Csak hideg csapvizet használjon. Ne használjon ásványi vagy szénsavas vizet.
- Legfeljebb 4 órás folyamatos használat után várjon legalább 60 percet a készülék újraindítása előtt, hogy elkerülhető legyen a lemez ultrahanghatással történő károsodása.
- Tartsa a készüléket gyermekektől, csökkent szellemi és fizikai képességekkel rendelkező állatoktól és állatoktól távol.
- Ne hagyja a hálózati kábelt a hozzáférési utak közelében.
- Ha szokatlan szagot vagy füstöt észlel, azonnal húzza ki a készüléket a konnektorból, és vigye el egy szervizközpontba.

TROUBLESHOOTING

<p>1. A készülék nem kapcsol be vagy ki.</p>	<ul style="list-style-type: none">• Ellenőrizze, hogy van-e elegendő víz a tartályban.• Ellenőrizze, hogy a készülék tápellátása megfelelő-e.
<p>2. A készülék nem bocsát ki gőzöket, vagy nagyon kis mennyiségű gőzöket bocsát ki</p>	<ul style="list-style-type: none">• Ellenőrizze, hogy nem szennyeződött-e az ultrahangos rezgéslemez.• Az eszköz alkatrészei nincsenek megfelelően elhelyezve.• Ellenőrizze, hogy a bemeneti és kimeneti nyílások nem vannak-e eldugulva.
<p>3. A víz kifolyik a készülékből</p>	<ul style="list-style-type: none">• Az eszköz alkatrészei nincsenek megfelelően elhelyezve.• A szoba hőmérséklete és páratartalma magas. Ilyen körülmények között a gőzök kondenzálódhatnak, és a kondenzátum kiszivároghat a készüléken és annak környékén.

MŰSZAKI ADATOK

Méreték	165 X 165 X 140 mm
Súly	527 gramm
Teljesítmény bemenet / kimenet	AC: 230V / DC 24V 500mAh
Kábelhosszúság	~ 150 cm
Fogyasztás	~ 9 W
A tartály maximális kapacitása	400 ml
LED	3 db.
Anyag	PP/ABS/PC
Tartozékok tartoznak	Hálózati adapter, víz adagolópocharat

Egyszerűsített EU Megfelelési Közlemény

SC ONLINESHOP SRL kijelenti azt, hogy a **Aromaterápiás diffúzor PNI HU180** megfelel az EMC 2014/30/EU irányelvnek. Az EU-megfeleléségi nyilatkozat teljes szövege a következő internetes címen érhető el:
<https://www.mypni.eu/products/6986/download/certifications>



PNI HU180

Diffusore aromaterapia



Manuale utente

INTRODUZIONE

Il diffusore di aromaterapia PNI HU180 utilizza onde ultrasoniche che convertono istantaneamente in vapore l'acqua e gli oli essenziali dal serbatoio, creando una miscela fresca e profumata.

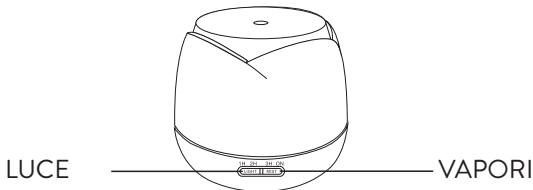

1. Tenere il dispositivo in posizione verticale. Rimuovere l'alloggiamento esterno (Fig. 1)
2. Collegare l'alimentatore al dispositivo (Fig. 2)
3. Aggiungere acqua fredda nel serbatoio usando la tazza inclusa nella confezione. Aggiungere gli olii essenziali nell'acqua. (Fig. 3)

Note: *Non aggiungere acqua calda nel serbatoio. Non aggiungere acqua quando il prodotto è in uso. Non superare il livello indicato sul serbatoio.*

4. Rimettere l'alloggiamento. Girarlo per trovare la posizione desiderata per l'uscita del vapore. (Fig. 4)
5. Collegare l'alimentatore a una presa di corrente (230 V).
6. Premere il pulsante MIST e scegliere l'ora in cui si vuole che il dispositivo rilasci i vapori (premere una volta - 1 ora, premere 2 volte - 3 ore, premere 3 volte - 6 ore, premere 4 volte - ON, permanentemente acceso e premere 4 volte - OFF, permanentemente spento). (Fig. 5)
7. Premere il pulsante LIGHT per accendere i LED. Sono disponibili 7 colori con intensità della luce variabile. (Fig. 6)



Fig 1

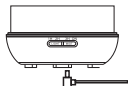

Fig 2



Fig 3



Fig 4



Fig 5



Fig 6

AVVERTENZE

- Se non si utilizza il dispositivo per un lungo periodo di tempo, rimuovere l'acqua dal serbatoio, asciugarlo e riporlo in un luogo privo di polvere e umidità eccessiva.
- Se si desidera riutilizzare il dispositivo dopo un periodo di inattività, pulire innanzitutto il serbatoio con un detergente neutro.
- Se l'acqua nel serbatoio si esaurisce, il dispositivo si spegne automaticamente.
- La quantità e l'intensità del vapore emesso dal dispositivo varia. Questo non deve essere considerato un malfunzionamento, è la normale modalità di funzionamento.
- La quantità e l'intensità del vapore rilasciato dipendono da diversi fattori: l'acqua utilizzata, l'umidità, la temperatura e le correnti d'aria nella stanza.
- Usa solo oli essenziali naturali al 100%. L'uso di sostanze sintetiche può causare malfunzionamenti del dispositivo.
- Prima di cambiare acqua e olio, pulire a fondo il serbatoio e l'uscita del vapore.
- In caso di capovolgimento accidentale del prodotto mentre questo è in uso, seguire i passaggi seguenti per evitare guasti:
 - » Scollegare il dispositivo e rimuovere il coperchio.
 - » Versare l'acqua rimanente nel serbatoio.
 - » Lasciare asciugare il dispositivo per almeno 24 ore.

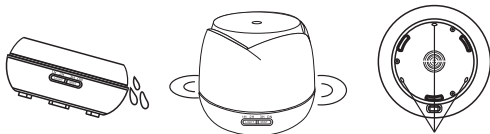

FORI DI DRENAGGIO DELL'ACQUA

MANTENIMENTO

Dopo 5-6 utilizzi o dopo 3-8 giorni di utilizzo, pulire il dispositivo come indicato di seguito:

1. Scollegare il dispositivo e rimuovere l'alloggiamento esterno.
2. Rimuovere l'acqua rimanente dal serbatoio. Osservare la posizione del dispositivo mostrato nell'immagine seguente, al fine di evitare l'ingresso di acqua nell'uscita dell'aria.
3. Utilizzare un detergente neutro per pulirlo. Quindi asciugalo con un panno morbido. Non utilizzare detergenti acidi o enzimatici che potrebbero generare gas tossici per l'utente o causare malfunzionamenti del dispositivo.

PORTA DI DRENAGGIO DELL'ACQUA

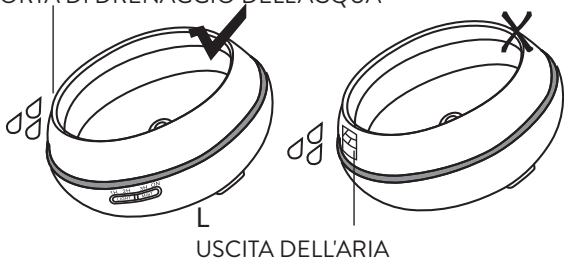

ALTRI AVVERTIMENTI

- Non superare il livello massimo dell'acqua nel serbatoio (max. 400 ml)
- Non accendere il dispositivo se il serbatoio è vuoto.
- Non toccare la piastra con vibrazioni ultrasoniche.
- Pulire il dispositivo regolarmente, come indicato sopra.
- Non tenere il dispositivo sotto la luce diretta del sole.
- Non utilizzare il dispositivo vicino a fonti di calore, condizionatori d'aria o ventole.
- Posizionare il prodotto su una superficie piana e stabile.
- Non tenere il dispositivo vicino alla TV o ad altre apparecchiature elettroniche.
- Non inclinare il prodotto, in quanto l'acqua potrebbe penetrare nei componenti interni.
- Utilizzare solo acqua di rubinetto fredda. Non utilizzare acqua minerale o gassata.
- Dopo un uso continuo di massimo 4 ore, attendere almeno 60 minuti prima di riavviare il dispositivo per evitare danni alla piastra con vibrazioni ultrasoniche.
- Tenere il dispositivo fuori dalla portata di bambini, persone con capacità mentali e fisiche ridotte o animali.
- Non lasciare il cavo di alimentazione vicino ai percorsi di accesso.
- In caso di odore o fumo insolito, scollegare immediatamente il prodotto e portarlo in un centro di assistenza.

PROBLEMI E SOLUZIONI

<p>1. Il dispositivo non si accende o si spegne.</p>	<ul style="list-style-type: none">• Controllare se c'è abbastanza acqua nel serbatoio.• Verificare che il dispositivo sia alimentato correttamente.
<p>2. Il dispositivo non rilascia vapori spot o molto deboli</p>	<ul style="list-style-type: none">• Verificare la presenza di sporco sulla piastra vibrante ad ultrasuoni.• I componenti del dispositivo non sono stati posizionati correttamente.• Verificare che le porte di ingresso e uscita non siano ostruite.
<p>3. L'acqua scorre dal dispositivo</p>	<ul style="list-style-type: none">• I componenti del dispositivo non sono stati posizionati correttamente.• La temperatura e l'umidità nella stanza sono alte. In queste condizioni, i vapori potrebbero condensarsi e la condensa potrebbe fuoriuscire all'interno e attorno al dispositivo.

SPECIFICHE TECNICHE

Dimensioni	165 X 165 X 140 mm
Peso	527 g
Ingresso / uscita di potenza	AC: 230V / DC 24V 500mAh
Lunghezza del cavo	~ 150 CM
Consumo	~ 9W
Capacità massima del serbatoio	400 ml
LED	3 pezzi
Materiale	PP/ABS/PC
Accessori inclusi	Adattatore di alimentazione, bicchiere dosatore acqua

Dichiarazione UE di conformità semplificata

SC ONLINESHOP SRL dichiara che il **Diffusore per aromaterapia PNI HU180** è conforme alla direttiva EMC 2014/30/UE. Il testo completo della dichiarazione di conformità europea è disponibile al seguente indirizzo Internet:
<https://www.mypni.eu/products/6986/download/certifications>



PNI HU180

Aromatherapie diffusor



Handleiding

INVOERING

De aromatherapiediffusor PNI HU180 maakt gebruik van ultrasone golven die water en essentiële oliën uit de tank onmiddellijk in dampen omzetten, wat resulteert in een koel en geurig mengsel.

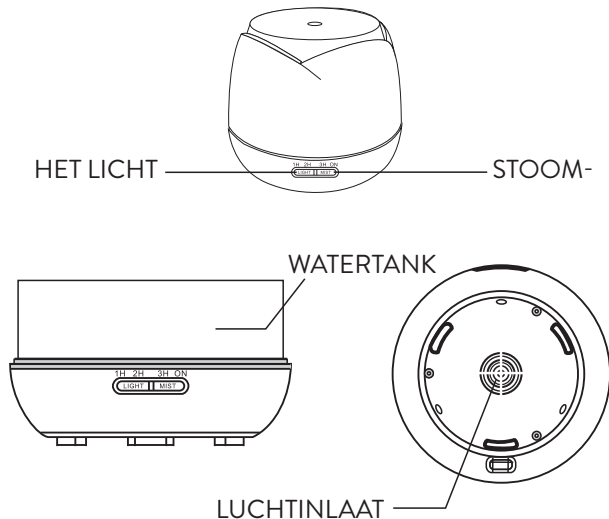

WERKINGSWIJZE:

1. Houd het apparaat rechtop. Verwijder de bovenklep (Fig. 1)
2. Sluit de voedingsadapter aan op het apparaat (Fig. 2)
3. Voeg koud water toe aan de tank met behulp van de beker die in de verpakking zit. Voeg de etherische oliën toe aan het waterreservoir. (Afb. 3)

Opmerkingen: Voeg geen heet water toe aan de tank. Voeg geen water toe als het product in werking is. Overschrijd het op de tank aangegeven niveau niet .

4. Vervang het deksel. Draai deze om de gewenste positie voor de stoomuitgang te vinden. (Afb. 4)
5. Steek de voedingsadapter in een stopcontact (230V).

6. Apasati butonul MIST si alegeti timpul in care doriti ca dispozitivul sa elibereze vapori (apasati o data **1 ora**, apasati de 2 ori - **3 ore**, apasati de 3 ori - **6 ore**, apasati de 4 ori - **ON**, permanent aprins si apasati de 4 ori - **OFF**, permanent oprit). (Fig. 5)
7. Apasati butonul LIGHT pentru a prinde ledurile. Sunt disponibile 7 culori cu intensitate luminoasa variata. (Fig. 6)

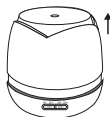

Fig 1

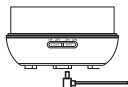

Fig 2



Fig 3



Fig 4



Fig 5



Fig 6

WAARSCHUWINGEN

- Als u het apparaat langere tijd niet gebruikt, verwijder dan het water uit het reservoir, droog het af en bewaar het op een stofvrije en vochtige plaats.
- Als u het apparaat na een periode van niet-gebruik opnieuw wilt gebruiken, reinig dan eerst de tank met een neutraal schoonmaakmiddel.
- Als het water in de tank opraakt, wordt het apparaat automatisch uitgeschakeld.
- De hoeveelheid en intensiteit van de damp die het apparaat afgeeft, varieert. Dit mag niet als een storing worden beschouwd, het is de normale bedrijfsmodus.
- De hoeveelheid en intensiteit van de dampen die vrijkomen, hangt af van verschillende factoren: het gebruikte water, de vochtigheid, de temperatuur en de luchtstromen in de ruimte.
- Gebruik alleen 100% natuurlijke essentiële oliën. Door het gebruik van synthetische stoffen kan het apparaat defect raken.
- Reinig de tank en de stoomuitlaten grondig voordat u het water en de olie ververst.
- Als het product tijdens gebruik per ongeluk omkiept, volg dan de onderstaande stappen om schade aan het product te voorkomen:
 - » Koppel het apparaat los en verwijder het deksel.
 - » Giet het resterende water in de tank.
 - » Laat het apparaat minimaal 24 uur drogen.

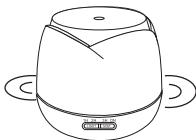

AFVOER GATEN

Reinig het apparaat na 5-6 keer gebruik of na 3-8 dagen gebruik volgens de onderstaande instructies:

1. Koppel het apparaat los en verwijder het deksel.
2. Verwijder het resterende water uit de tank. Let op de positie van het apparaat zoals weergegeven in de onderstaande afbeelding, om te voorkomen dat er water in de luchtuitlaten komt.
3. Gebruik een neutraal schoonmaakmiddel om het schoon te maken. Droog het daarna af met een zachte doek. Gebruik geen zuur- of enzymreinigingsmiddelen die voor u giftige gassen kunnen genereren of het apparaat kunnen beschadigen.

WATERAFVOERGAT

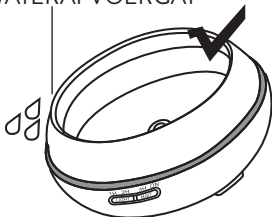

LUCHTUITLAAT

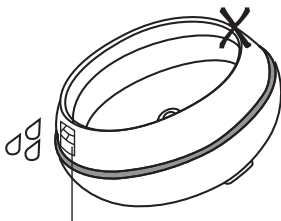

ANDERE WAARSCHUWINGEN

- Overschrijd het maximale waterniveau in de tank niet (max. 400 ml)
- Schakel het apparaat niet in als de tank leeg is.
- Raak de plaat niet aan met ultrasone trillingen.
- Maak het apparaat regelmatig schoon volgens de bovenstaande instructies.
- Bewaar het apparaat niet in direct zonlicht.
- Gebruik het apparaat niet in de buurt van een warmtebron, airconditioner of ventilator.
- Plaats het product op een vlakke en stabiele ondergrond.
- Houd het apparaat niet in de buurt van de tv of andere elektronische apparatuur.
- Kantel het product niet, aangezien er water in de interne componenten kan lekken.
- Gebruik alleen koud koud water. Gebruik geen mineraal- of koolzuurhoudend water.
- Wacht na continu gebruik tot 4 uur minimaal 60 minuten voordat u het apparaat weer in gebruik neemt om beschadiging van de ultrasone trilplaat te voorkomen.
- Houd het apparaat buiten het bereik van kinderen, mensen met verminderde mentale en fysieke vermogens of dieren.
- Laat het netsnoer niet in de buurt van toegangswegen liggen.
- Als u een ongewone geur of rook waarneemt, trek dan onmiddellijk de stekker uit het stopcontact en breng het naar een servicecentrum.

<p>1. Het apparaat gaat niet aan of uit.</p>	<ul style="list-style-type: none">• Controleer of er voldoende water in de tank zit.• Controleer of het apparaat correct is gevoed .
<p>2. Het apparaat geeft geen of zeer weinig damp af</p>	<ul style="list-style-type: none">• Controleer of er geen vuil is afgezet op de ultrasone trilplaat.• De onderdelen van het apparaat zijn niet correct gepositioneerd.• Controleer of de luchtinlaaten en uitlaatpoorten niet verstopt zijn.
<p>3. Er stroomt water uit het apparaat</p>	<ul style="list-style-type: none">• De onderdelen van het apparaat zijn niet correct gepositioneerd.• De temperatuur en luchtvochtigheid in de kamer zijn hoog. Onder deze omstandigheden kunnen dampen condenseren en kan condensatie op en rond het apparaat lekken.

TECHNISCHE SPECIFICATIES

Maat	165 X 165 X 140 mm
Gewicht	527 g
Ingangs- / uitgangsvermogen	AC: 230V / DC 24V 500mAh
Kabellengte	~ 150 CM
Consumptie	~ 9W
Maximale tankinhoud	400 ml
Lichten	3 stuks.
Materiaal	PP / ABS / PC
Accessoires inbegrepen	Stroomadapter, waterdoseerbeker

Vereenvoudigde EU-conformiteitsverklaring

SC ONLINESHOP SRL verklaart dat de PNI HU180 Aromatherapie Diffuser in overeenstemming is met de EMC-richtlijn 2014/30 / EU. De volledige tekst van de EU-conformiteitsverklaring is beschikbaar op de volgende website: <https://www.mypni.eu/products/6986/download/certifications>



PNI HU180

Dyfuzor aromaterapeutyczny



Instrukcja obsługi

PRZEDMOWA

Dyfuzor aromaterapeutyczny PNI HU180 wykorzystuje fale ultradźwiękowe, które natychmiast zamieniają w parę wodną i olejki eteryczne dodane do zbiornika, tworząc chłodną i pachnącą mieszaninę.

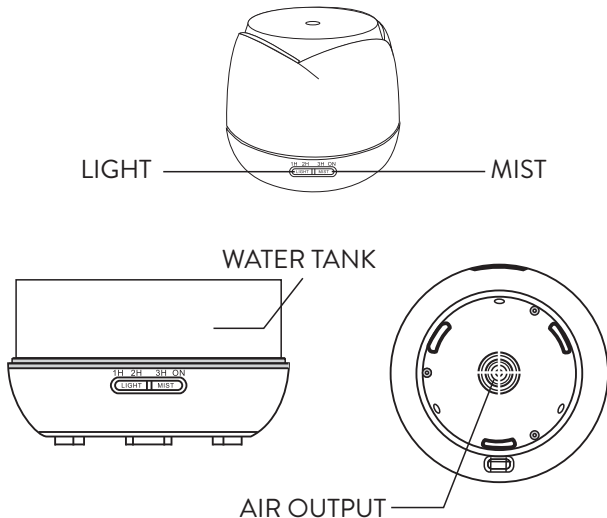

1. Trzymaj urządzenie pionowo. Zdejmij pokrywę z górnego obszaru (Fig. 1)
2. Podłącz zasilacz do urządzenia (Fig. 2)
3. Dodaj zimną wodę do zbiornika za pomocą kubka znajdującego się w opakowaniu. Dodaj olejki eteryczne do zbiornika na wodę (Fig. 3)

Uwagi: Nie dodawaj gorącej wody do zbiornika. Nie dodawaj wody, gdy produkt jest w użyciu. Nie przekraczaj poziomu wskazanego na zbiorniku.

4. Załóż pokrywę. Obróć go, aby znaleźć żądane położenie wylotu pary (Fig. 4)
5. Podłącz zasilacz do gniazdka elektrycznego (230V)



Fig 1

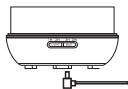

Fig 2

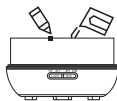

Fig 3



Fig 4



Fig 5

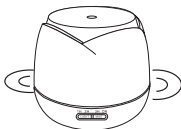
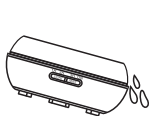

Fig 6

6. Naciśnij przycisk MIST i wybierz czas, w którym urządzenie ma wydobywać opary (naciśnij raz - 1 godzina, naciśnij 2 razy - 3 godziny, naciśnij 3 razy - 6 godzin, naciśnij 4 razy - WŁĄCZONY, na stałe włączony i naciśnij 4 razy - WYŁĄCZONY, na stałe wyłączony) (Fig. 5)
7. Naciśnij przycisk LIGHT, aby włączyć diody LED. Dostępnych jest 7 kolorów o różnym natężeniu światła (Fig. 6)

OSTRZEŻENIA

- Jeśli nie będziesz używać urządzenia przez dłuższy czas, usuń wodę ze zbiornika, wysusz i przechowuj w miejscu pozbawionym kurzu i nadmiernej wilgoci.
- Jeśli chcesz ponownie użyć urządzenia po pewnym okresie nieużywania, najpierw wyczyść zbiornik neutralnym detergentem.
- Jeśli skończy się woda w zbiorniku, urządzenie wyłączy się automatycznie.
- Ilość i intensywność pary emitowanej przez urządzenie jest różna. Nie należy tego uważać za awarię, jest to normalny tryb działania.
- Ilość i intensywność uwalnianych par zależy od kilku czynników: zastosowanej wody, wilgotności, temperatury i prądów powietrza w pomieszczeniu.
- Używaj tylko w 100% naturalnych olejków eterycznych. Zastosowanie substancji syntetycznych może spowodować nieprawidłowe działanie urządzenia.
- Przed wymianą wody i oleju dokładnie wyczyść zbiornik i wyloty pary.
- W przypadku przypadkowego przewrócenia się produktu podczas jego używania, wykonaj poniższe czynności, aby uniknąć jego awarii:
 - » Odłącz urządzenie i zdejmij pokrywę.
 - » Wlej pozostałą wodę do zbiornika.
 - » Pozostaw urządzenie do wyschnięcia przez co najmniej 24 godziny.



OTWORY SPUSTOWE WODY

KONSERWACJA

Po 5-6 zastosowaniach lub po 3-8 dniach użytkowania wyczyść urządzenie w sposób wskazany poniżej:

1. Odłącz urządzenie i zdejmij pokrywę.
2. Wlej pozostałą wodę do zbiornika. Obserwuj pozycję urządzenia pokazaną na poniższym obrazku, aby uniknąć przedostania się wody do wylotu powietrza.
3. Do czyszczenia użyj neutralnego detergentu. Następnie osusz miękką ściereczką. Nie należy stosować detergentów kwasowych lub enzymatycznych, które mogą wytwarzać toksyczne gazy lub powodować nieprawidłowe działanie urządzenia.

OTWORY ODWADNIAJACE

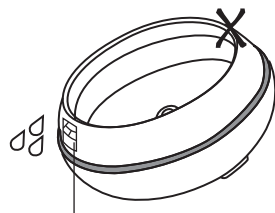
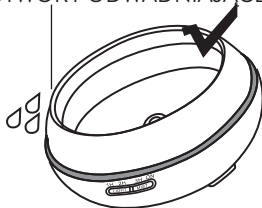

WYLOT POWIETRZA

INNE OSTRZEŻENIA

- Nie przekraczaj maksymalnego poziomu wody w zbiorniku (maks. 400 ml)
- Nie włączaj urządzenia, jeśli zbiornik jest pusty.
- Nie dotykać płytki za pomocą wibracji ultradźwiękowej.
- Czyść urządzenie regularnie, jak wskazano powyżej.
- Nie wystawiaj urządzenia na bezpośrednie działanie promieni słonecznych.
- Nie używaj urządzenia w pobliżu źródła ciepła, klimatyzatora lub wentylatora.
- Ustaw produkt na płaskiej i stabilnej powierzchni.
- Nie trzymaj urządzenia blisko telewizora lub innego sprzętu elektronicznego.
- Nie przewracaj produktu, ponieważ woda może wyciekać do wewnętrznych elementów.
- Używaj tylko zimnej wody z kranu. Nie używaj wody mineralnej lub gazowanej.
- Po ciągłym używaniu przez maksymalnie 4 godziny, należy odczekać co najmniej 60 minut przed ponownym uruchomieniem urządzenia, aby uniknąć uszkodzenia płyty w wyniku drgań ultradźwiękowych.
- Trzymaj urządzenie poza zasięgiem dzieci, osób o ograniczonych zdolnościach umysłowych i fizycznych oraz zwierząt.
- Nie pozostawiaj przewodu zasilającego w pobliżu ścieżek dostępu.
- Jeśli poczujesz niezwykły zapach lub dym, natychmiast odłącz urządzenie od zasilania i zanieś do centrum serwisowego.

ROZWIĄZYWANIE PROBLEMÓW

<p>1. Urządzenie się nie włącza ani nie wyłącza.</p>	<ul style="list-style-type: none">• Sprawdź, czy w zbiorniku jest wystarczająca ilość wody.• Sprawdź, czy urządzenie jest prawidłowo zasilane.
<p>2. Urządzenie nie uwalnia oparów lub emituje bardzo słabą ich ilość</p>	<ul style="list-style-type: none">• Sprawdź, czy na ultradźwiękowej płycie wibracyjnej nie osadził się brud.• Elementy urządzenia nie zostały prawidłowo ustawione.• Sprawdź, czy otwory wlotowe i wylotowe nie są zatkane.
<p>3. Woda wypływa z urządzenia</p>	<ul style="list-style-type: none">• Elementy urządzenia nie zostały prawidłowo ustawione.• Temperatura i wilgotność w pomieszczeniu są wysokie. W tych warunkach opary mogą się skraplać, a kondensat może wyciekać na urządzenie i wokół niego.

SPECYFIKACJA TECHNICZNA

Wymiary	165 X 165 X 140 mm
Waga	527 gramy
Moc wejściowa / wyjściowa	AC: 230V / DC 24V 500mAh
Długość kabla	~ 150 cm
Konsumpcja	~ 9 W
Maksymalna pojemność zbiornika	400 ml
LED	3 szt.
Materiał	PP/ABS/PC
Akcesoria w zestawie	Zasilacz, kubek dozujący wodę

Uproszczona deklaracja zgodności UE

SC ONLINESHOP SRL oświadcza, że **Dyfuzor aromaterapeutyczny PNI HU180** jest zgodny z dyrektywą EMC 2014/30/EU. Pełny tekst deklaracji zgodności UE dostępny jest pod następującym adresem internetowym:
<https://www.mypni.eu/products/6986/download/certifications>



PNI HU180

Difuzor aromaterapie



Manual de utilizare

INTRODUCERE

Difuzorul aromaterapie PNI HU180 foloseste unde ultrasonice care transforma instant in vapori apa si uleiurile esentiale din rezervor, rezultand un amestec racoros si parfumat.

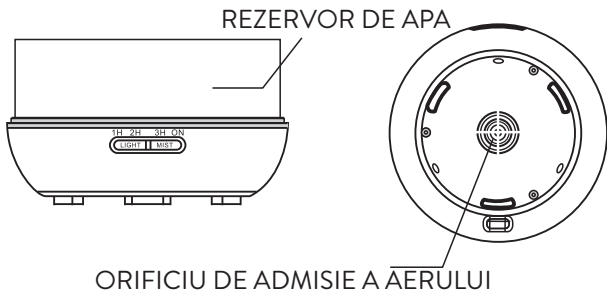
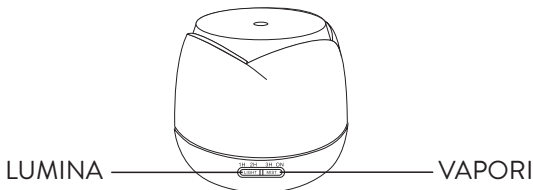

1. Tineti dispozitivul in pozitie verticala. Scoateti capacul din zona superioara (Fig. 1)
2. Conectati la dispozitiv adaptorul de alimentare (Fig. 2)
3. Aadaugati apa rece in rezervor cu ajutorul cupei incluse in pachet. Aadaugati uleiurile esentiale in rezervorul cu apa. (Fig. 3)

Note: Nu adaugati apa calda in rezervor. Nu adaugati apa cand produsul este in functiune. Nu depasiti nivelul indicat pe rezervor.

4. Puneti capacul la loc. Rotiti-l pentru a gasi pozitia dorita pentru iesirea de vapori. (Fig. 4)
5. Introduceti intr-o priza de curent (230V) adaptorul de alimentare.
6. Apasati butonul MIST si alegeti timpul in care doriti ca dispozitivul sa elibereze vapori (apasati o data - **1 ora**, apasati de 2 ori - **3 ore**, apasati de 3 ori - **6 ore**, apasati de 4 ori - **ON**, permanent aprins si apasati de 4 ori - **OFF**, permanent oprit). (Fig. 5)
7. Apasati butonul LIGHT pentru a prinde ledurile. Sunt disponibile 7 culori cu intensitate luminoasa variata. (Fig. 6)



Fig 1

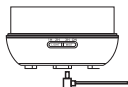

Fig 2

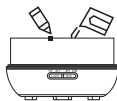

Fig 3



Fig 4



Fig 5



Fig 6

ATENȚIONARI

- Dacă nu folosiți dispozitivul o perioadă de timp îndelungată, scoateți apa din rezervor, uscați-l și pastrați-l într-un loc fără praf și umezeală excesivă.
- Dacă doriți să refolosiți dispozitivul după o perioadă de nefolosire, curățați mai întâi rezervorul cu un detergent neutru.
- Dacă se termină apa din rezervor, dispozitivul se va opri automat.
- Cantitatea și intensitatea de vapori pe care o eliberează dispozitivul variază. Acest lucru nu trebuie considerat o defecțiune, este modul normal de funcționare.
- Cantitatea și intensitatea de vapori eliberată depinde de mai mulți factori: apa folosită, umiditatea, temperatura și curenții de aer din încăpere.
- Folosiți doar uleiuri esențiale 100% naturale. Folosirea de substanțe sintetice poate cauza defectarea dispozitivului.
- Înainte de a schimba apa și uleiul, curățați bine rezervorul și caile de ieșire ale vaporilor.
- În caz de rasturnare accidentală a produsului în timp ce acesta este în uz, urmați pașii de mai jos pentru a evita defectarea acestuia:
 - » Scoateți din priză dispozitivul și scoateți capacul.
 - » Varsați apa care a mai rămas în rezervor.
 - » Lăsați dispozitivul să se usuce cel puțin 24 de ore.

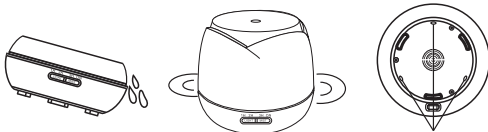

ORIFICII DE SCURGERE A APEI

Dupa 5-6 utilizari sau dupa 3-8 zile de utilizare curatati dispozitivul conform indicatiilor de mai jos:

1. Scoateti din priza dispozitivul si indepartati capacul.
2. Scoateti din rezervor apa ramasa. Respectati pozitia dispozitivului indicata in imaginea de mai jos, pentru a evita intrarea apei in orificiile de iesire a aerului.
3. Folositi un detergent neutru pentru a-l curata. Apoi, uscati-l cu o carpa moale. Nu folositi detergenti acizi sau cu enzime care ar putea genera gaze toxice pentru dvs. sau ar putea cauza defectarea dispozitivului.

ORIFICIU DE DRENAJ A APEI

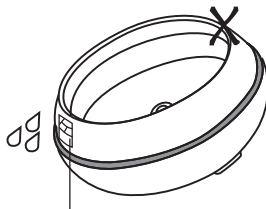
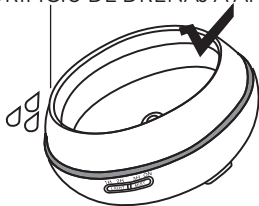

ORIFICIU DE EVACUARE A AERULUI

- Nu depasiti nivelul maxim de apa in rezervor (max. 400 ml)
- Nu porniti dispozitivul daca rezervorul este gol.
- Nu atingeti placa cu vibratie ultrasonica.
- Curatati dispozitivul in mod regulat, conform indicatiilor de mai sus.
- Nu tineti dispozitivul in bataia directa a soarelui.
- Nu folositi dispozitivul in apropierea unei surse de caldura, a aerului conditionat sau a ventilatorului.
- Pozitionati produsul pe o suprafata plana si stabila.
- Nu tineti dispozitivul aproape de televizor sau alte echipamente electronice.
- Nu inclinati produsul, intrucat s-ar putea scurge apa care ar putea intra la componentele interne.
- Folositi doar apa rece plata. Nu folositi apa minerala sau carbogazoasa.
- Dupa o utilizare continua de maxim 4 ore, asteptati cel putin 60 de minute inainte de a repune dispozitivul in functiune, pentru a evita defectarea placii cu vibratie ultrasonica.
- Nu lasati dispozitivul la indemana copiilor, a persoanelor cu capacitati mentale si fizice reduse sau a animalelor.
- Nu lasati cablul de alimentare in dreptul cailor de acces.
- Daca simtiti un miros neobisnuit sau fum, scoateti imediat produsul din priza si duceti-l la un centru service.

<p>1. Dispozitivul nu se aprinde sau nu se stinge.</p>	<ul style="list-style-type: none"> • Verificati daca este suficienta apa in rezervor. • Verificati daca dispozitivul este alimentat in mod corespunzator.
<p>2. Dispozitivul nu elibereaza vapori deloc sau foarte slab</p>	<ul style="list-style-type: none"> • Verificati daca nu s-a depozitat mizerie pe placuta de vibratie ultrasonica. • Componentele dispozitivului nu au fost pozitionate corect. • Verificati daca nu sunt infundate orificiile de admisie si evacuare a aerului.
<p>3. Curge apa din dispozitiv</p>	<ul style="list-style-type: none"> • Componentele dispozitivului nu au fost pozitionate corect. • Temperatura si umiditatea in incapere sunt ridicate. In aceste conditii, vaporii s-ar putea condensa, iar condensul s-ar putea scurge pe dispozitiv si in jurul acestuia.

SPECIFICATII TEHNICE

Dimensiuni	165 X 165 X 140 mm
Greutate	527 g
Alimentare intrare/iesire	AC: 230V / DC 24V 500mAh
Lungime cablu	~ 150 CM
Consum	~ 9W
Capacitate maxima rezervor	400 ml
Leduri	3 buc.
Material	PP/ABS/PC
Accesorii incluse	Adaptor de alimentare, cupa de dozare a apei

Declaratie UE de conformitate simplificata

SC ONLINESHOP SRL declara ca **Difuzor aromaterapie PNI HU180** este in conformitate cu Directiva EMC 2014/30/EU. Textul integral al declaratiei UE de conformitate este disponibil la urmatoarea adresa de internet:

<https://www.mypni.eu/products/6986/download/certifications>