



PNI B5500 PRO

Audio Baby Monitor/Аудио бебе монитор/Audio-Babyphone/Monitor de audio para bebés/Moniteur audio pour bébé/Audio baba monitor/Audio Baby Monitor/Audio-babyfoon/Elektroniczna niania audio/Audio Baby Monitor



EN	User manual	3
BG	Ръководство за употреба	11
DE	Benutzerhandbuch	20
ES	Manual de usuario	28
FR	Manuel utilisateur	36
HU	Használati utasítás	44
IT	Manuale utente	52
NL	Handleiding	60
PL	Instrukcja obsługi	68
RO	Manual de utilizare	76

Safety warnings

PNI B5500 PRO is a safe to use product that meets the relevant standards related to electromagnetic fields.

- Before using this product, read the instruction manual carefully.
- The product should only be assembled by adults.
- Do not allow children access to the power cords.
- This product is not a toy. Do not allow children to play with it.
- This product does not replace the responsible supervision of an adult.
- Position the product at least 1 meter away from the child.
- Do not keep the product close to heat or water.
- Observe the supply voltage recommended by the manufacturer.

1. Baby unit

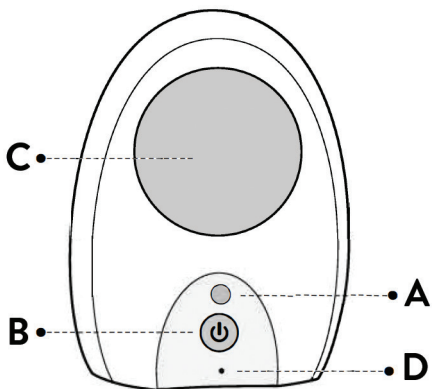

A - LED indicator

B - On /off button (long press the button to turn the unit on /off)

C - Night light

D - Microphone

Power supply

Insert one end of the included power cord into the Micro-USB port on the back of the unit and the other end into a 230V USB adapter (not included).

Optionally, the unit can also be powered by batteries. Insert 3 AAA batteries into the battery compartment (not included).

2. Parent unit

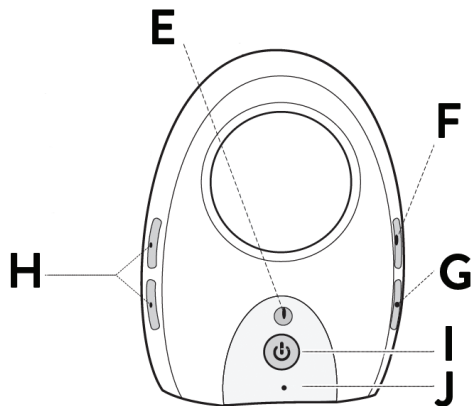

E - LED indicator

F - PTT button (press and hold to talk to the child remotely)

G - Turn the night light on /off on the child unit

H - Volume control

I - On /off button (long press the button to turn the unit on /off)

J - Microphone

Power supply

Insert one end of the included power cord into the Micro-USB port on the back of the unit and the other end into a 230V USB adapter (not included).

Optionally, the unit can also be powered by batteries. Insert 3 AAA batteries into the battery compartment (not included).

Pairing the two units

Note: the two units are paired from the factory.

If a problem occurs and the two units no longer communicate even though they are within the recommended range, follow the procedure below to pair them again:

Press and hold the on /off button on both units simultaneously for about 5 seconds.

Functions

Out of range

When the two units are too far from each other, an alarm is

triggered: the parent unit will emit a continuous beep, and the LED on both units will flash red /green.

Discharged battery

When the batteries installed in any of the units are discharged, the unit will beep every 30 seconds and the LED will flash red.

Pager (unit location)

Briefly press the on /off button on the child unit to send a signal to the parent unit to locate it. The parent unit will output a Di .., Di .., Di .. sound until you briefly press the on /off button.

Night light

You can turn the night light on or off by 3 methods:

1. Briefly press the power button on the parent unit once.
2. Briefly press the side button (C-night light) on the parent unit.
3. Briefly press the on /off button on the child unit 3 times.

Vox

As long as there are noises in the child's room, the child unit will emit

continuously. Approximately 30 seconds after the interruption of any noise, the unit will enter standby mode (no longer emits). When the unit detects noise again, it starts emitting. The time when it starts emitting depends on the set sensitivity.

Microphone sensitivity control

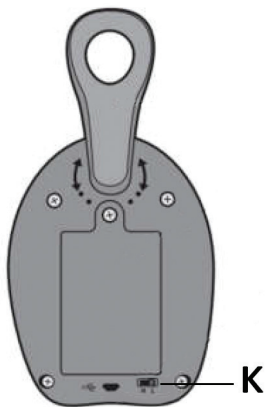

K - Microphone sensitivity adjustment (Hi/Lo)

- Move the knob to the right to activate the **low sensitivity** of the microphone, a setting suitable for noisy environments or when the child unit is close to the child. The child unit starts emitting when the sound reaches 60dB.
- Move the knob to the left to activate the **high sensitivity** of the

microphone, setting suitable for quiet environments or when the child unit is further away from the child. The child unit starts emitting when the sound reaches 50dB.

Note: Position the child unit 1 - 3 meters away from the child.

Technical specifications

Power supply	5V (via Micro-USB port) 4.5V (3 x AAA batteries, not included)
Communication frequency	2.4GHz
Emission power	0.1W
Communication distance	Up to 100 meters (in open field)
Two-way audio	Yes
Microphone	Built-in
Speaker	Built-in
Dimensions	70 x 40 x 100mm
Working temperature	0°C ~ +50°C

Simplified EU declaration of conformity

SC ONLINESHOP SRL declares that **Audio Baby Monitor PNI B5500 PRO** is in accordance with the EMC Directive 2014/30/EU and the RED Directive 2014/53 /EU. The full text of the EU Declaration of Conformity is available at the following website:
<https://www.mypni.eu/products/8335/download/certifications>

Предупреждения за безопасност

PNI B5500 PRO е безопасен за употреба продукт, който отговаря на съответните стандарти, свързани с електромагнитни полета.

- Преди да използвате този продукт, прочетете внимателно ръководството за употреба.
- Продуктът трябва да се сглобява само от възрастни.
- Не позволявайте на децата достъп до захранващите кабели.
- Този продукт не е играчка. Не позволявайте на децата да си играят с него.
- Този продукт не замества отговорния надзор на възрастен.
- Поставете продукта поне на 1 метър от детето.
- Не дръжте продукта близо до топлина или вода.
- Спазвайте препоръчаното от производителя захранващо напрежение.

1. Бебешка единица

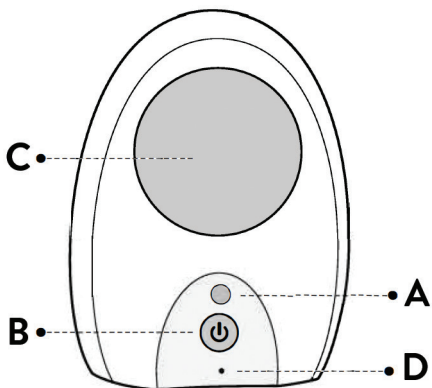

A - LED индикатор

B - Бутон за включване /изключване (дълго натискане на бутона за включване /изключване на устройството)

C - Нощна светлина

D - Микрофон

Захранване

Поставете единия край на включения захранващ кабел в Micro-USB порта на гърба на устройството, а другия край в 230V USB адаптер (не е включен в комплекта).

По избор устройството може да се захранва и от батерии.

Поставете 3 батерии ААА в отделението за батерии (не са включени в комплекта).

2. Родителска единица

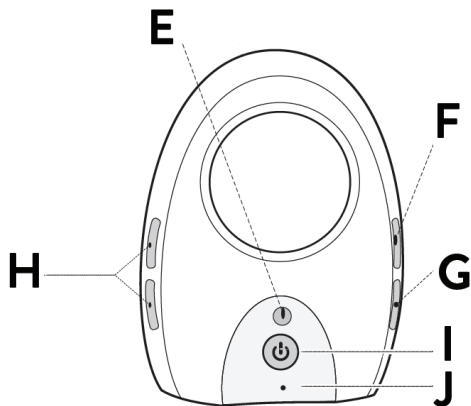

E - LED индикатор

F - бутон РТТ (натиснете и задръжете, за да говорите дистанционно с детето)

G - Включете /изключете нощната лампа на детското устройство

H - Контрол на силата на звука

I - Бутон за включване /изключване (дълго натискане на

бутона за включване /изключване на устройството)

J - Микрофон

Захранване

Поставете единия край на включения захранващ кабел в Micro-USB порта на гърба на устройството, а другия край в 230V USB адаптер (не е включен в комплекта).

По избор устройството може да се захранва и от батерии. Поставете 3 батерии AAA в отделението за батерии (не са включени в комплекта).

Сдвояване на двете единици

Забележка: двете устройства са сдвоени от фабриката.

Ако възникне проблем и двете устройства вече не комуникират, въпреки че са в препоръчителния диапазон, следвайте процедурата по -долу, за да ги сдвоите отново: Натиснете и задръжте бутона за включване /изключване на двете устройства едновременно за около 5 секунди.

Функции

Извън обхват

Когато двете устройства са твърде далеч един от друг, се задейства аларма: родителското устройство ще издава непрекъснат звуков сигнал, а светодиодът и на двата блока ще мига в червено /зелено.

Разредена батерия

Когато батериите, инсталирани в някое от устройствата, се разреждат, устройството ще издава звуков сигнал на всеки 30 секунди и светодиодът ще мига в червено.

Пейджър (местоположение на устройството)

Натиснете за кратко бутона за включване /изключване на детското устройство, за да изпратите сигнал към родителското устройство, за да го намерите. Родителското устройство ще издава звук Di .., Di .., Di .., докато не натиснете за кратко бутона за включване /изключване.

Нощна светлина

Можете да включите или изключите нощната лампа по 3 начина:

1. Натиснете за кратко бутона за запазване на родителското устройство веднъж.
2. Натиснете за кратко страничния бутон (С-нощна лампа) на родителското устройство.
3. Натиснете за кратко бутона за включване /изключване на детското устройство 3 пъти.

Vox

Докато в детската стая има шумове, детското устройство ще излъчва непрекъснато. Приблизително 30 секунди след прекъсване на шума, устройството ще влезе в режим на готовност (вече не излъчва). Когато устройството открие отново шум, то започва да излъчва. Времето, когато започва да излъчва, зависи от зададената чувствителност.

Контрол на чувствителността на микрофона

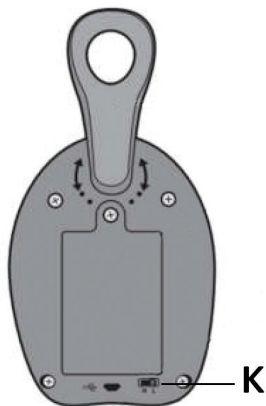

К - Регулиране на чувствителността на микрофона (Hi/Lo)

- Преместете копчето надясно, за да активирате ниската чувствителност на микрофона, настройка, подходяща за шумна среда или когато детското устройство е близо до детето. Детското устройство започва да излъчва, когато звукът достигне 60dB.
- Преместете копчето наляво, за да активирате високата чувствителност на микрофона, настройка, подходяща за тиха среда или когато детското устройство е по -далеч от детето. Детското устройство започва да излъчва, когато звукът достигне 50dB.

Забележка: Поставете детското устройство на 1 - 3 метра от детето.

Технически спецификации

Захранване	5V (Micro-USB порт) 4.5V (3 x AAA батерии, не са включени)
Честота на комуникация	2,4 GHz
Емисионна мощност	0.1W
Комуникационно разстояние	До 100 метра (на открито)
Двупосочно аудио	Да
Микрофон	Вграден
Говорителят	Вграден
Размери	70 x 40 x 100 мм
Работна температура	0°C ~ +50°C

Опростена декларация на ЕС за съответствие

SC ONLINESHOP SRL декларира, че **Audio Baby Monitor PNI B5500 PRO** е в съответствие с Директивата EMC 2014/30/ЕС и Директивата RED 2014/53/ЕС. Пълният текст на Декларацията за съответствие на ЕС е достъпен на следния уебсайт:

<https://www.mypni.eu/products/8335/download/certifications>

Sicherheitswarnungen

PNI B5500 PRO ist ein sicher zu verwendendes Produkt, das die relevanten Normen in Bezug auf elektromagnetische Felder erfüllt.

- Lesen Sie die Bedienungsanleitung sorgfältig durch, bevor Sie dieses Produkt verwenden.
- Das Produkt sollte nur von Erwachsenen zusammengebaut werden.
- Erlauben Sie Kindern keinen Zugang zu den Netzkabeln.
- Dieses Produkt ist kein Spielzeug. Lassen Sie Kinder nicht damit spielen.
- Dieses Produkt ersetzt nicht die verantwortungsvolle Aufsicht eines Erwachsenen.
- Positionieren Sie das Produkt mindestens 1 Meter vom Kind entfernt.
- Bewahren Sie das Produkt nicht in der Nähe von Hitze oder Wasser auf.
- Beachten Sie die vom Hersteller empfohlene Versorgungsspannung.

1. Babyeinheit

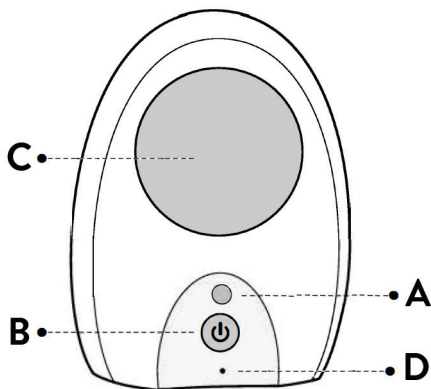

A - LED-Anzeige

B - Ein /Aus-Taste (langen Sie die Taste gedrückt, um das Gerät ein- /auszuschalten)

C - Nachtlicht

D - Mikrofon

Energieversorgung

Stecken Sie ein Ende des mitgelieferten Netzkabels in den Micro-USB-Anschluss auf der Rückseite des Geräts und das andere Ende in einen 230-V-USB-Adapter (nicht im Lieferumfang enthalten). Optional kann das Gerät auch mit Batterien betrieben werden.

Legen Sie 3 AAA-Batterien in das Batteriefach ein (nicht im Lieferumfang enthalten).

2. Elterneinheit

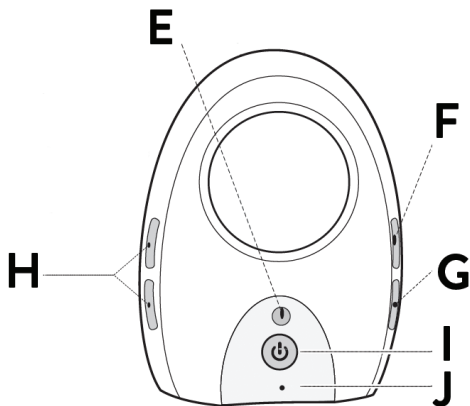

E - LED-Anzeige

F - PTT-Taste (gedrückt halten, um mit dem Kind aus der Ferne zu sprechen)

G - Schalten Sie das Nachtlicht an der Kindereinheit ein/aus

H - Lautstärkereglern

I - Ein-/Aus-Taste (langer Druck auf die Taste, um das Gerät ein- / auszuschalten)

J - Mikrofon

Energieversorgung

Stecken Sie ein Ende des mitgelieferten Netzkabels in den Micro-USB-Anschluss auf der Rückseite des Geräts und das andere Ende in einen 230-V-USB-Adapter (nicht im Lieferumfang enthalten). Optional kann das Gerät auch mit Batterien betrieben werden. Legen Sie 3 AAA-Batterien in das Batteriefach ein (nicht im Lieferumfang enthalten).

Koppeln der beiden Einheiten

Hinweis: Die beiden Einheiten sind ab Werk gepaart.

Wenn ein Problem auftritt und die beiden Geräte nicht mehr kommunizieren, obwohl sie sich innerhalb der empfohlenen Reichweite befinden, führen Sie die folgenden Schritte aus, um sie erneut zu koppeln:

Halten Sie die Ein-/Aus-Taste an beiden Geräten gleichzeitig für ca. 5 Sekunden gedrückt.

Funktionen

Außer Reichweite

Wenn die beiden Einheiten zu weit voneinander entfernt sind, wird ein Alarm ausgelöst: Die Elterneinheit gibt einen Dauerton aus und die LED an beiden Einheiten blinkt rot /grün.

Entladene Batterie

Wenn die in einem der Geräte eingelegten Batterien entladen sind, piept das Gerät alle 30 Sekunden und die LED blinkt rot.

Pager (Standort der Einheit)

Drücken Sie kurz die Ein-/Aus-Taste an der Kindereinheit, um ein Signal an die Elterneinheit zu senden, um sie zu lokalisieren. Die Elterneinheit gibt einen Di .., Di .., Di .. Ton aus, bis Sie kurz die Ein-/Aus-Taste drücken.

Nachtlicht

Sie können das Nachtlicht mit 3 Methoden ein- oder ausschalten:

1. Drücken Sie einmal kurz auf den Netzschalter der Elterneinheit.
2. Drücken Sie kurz die Seitentaste (C-Nachtlicht) an der Elterneinheit.

3. Drücken Sie dreimal kurz die Ein-/Aus-Taste an der Kindereinheit.

Vox

Solange im Kinderzimmer Geräusche zu hören sind, gibt die Kindereinheit kontinuierlich ab. Ungefähr 30 Sekunden nach der Unterbrechung eines Geräuschs geht das Gerät in den Standby-Modus (es gibt nichts mehr aus). Wenn das Gerät wieder Geräusche erkennt, beginnt es zu emittieren. Die Sendezeit ist abhängig von der eingestellten Empfindlichkeit.

Steuerung der Mikrofonempfindlichkeit

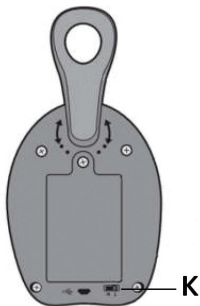

K - Einstellung der Mikrofonempfindlichkeit (Hi/Lo)

- Bewegen Sie den Knopf nach rechts, um die niedrige

Empfindlichkeit des Mikrofons zu aktivieren, eine Einstellung, die für laute Umgebungen geeignet ist oder wenn sich die Kindereinheit in der Nähe des Kindes befindet. Die untergeordnete Einheit beginnt zu emittieren, wenn der Ton 60 dB erreicht.

- Bewegen Sie den Knopf nach links, um die hohe Empfindlichkeit des Mikrofons zu aktivieren, eine geeignete Einstellung für ruhige Umgebungen oder wenn die Kindereinheit weiter vom Kind entfernt ist. Das untergeordnete Gerät beginnt zu emittieren, wenn der Ton 50 dB erreicht.

Hinweis: Stellen Sie die Kindereinheit 1 - 3 Meter vom Kind entfernt auf.

Technische Spezifikationen

Energieversorgung	5V (über Micro-USB-Anschluss) 4,5 V (3 x AAA-Batterien, nicht im Lieferumfang enthalten)
Kommunikationsfrequenz	2,4 GHz
Emissionsleistung	0,1W
Kommunikationsentfernung	Bis zu 100 Meter (im freien Feld)
Zwei-Wege-Audio	Jawohl
Mikrofon	Eingebaut

Lautsprecher	Eingebaut
Maße	70 x 40 x 100 mm
Arbeitstemperatur	0°C ~ +50°C

Vereinfachte EU-Konformitätserklärung

SC ONLINESHOP SRL erklärt, dass das Audio Babyphone PNI B5500 PRO der EMV-Richtlinie 2014/30/EU und der RED-Richtlinie 2014/53/EU entspricht. Der vollständige Text der EU-Konformitätserklärung ist auf der folgenden Website verfügbar:
<https://www.mypni.eu/products/8335/download/certifications>

Advertencias de seguridad

PNI B5500 PRO es un producto seguro de usar que cumple con los estándares relevantes relacionados con los campos electromagnéticos.

- Antes de utilizar este producto, lea atentamente el manual de instrucciones.
- El producto solo debe ser ensamblado por adultos.
- No permita que los niños accedan a los cables de alimentación.
- Este producto no es un juguete. No permita que los niños jueguen con él.
- Este producto no reemplaza la supervisión responsable de un adulto.
- Coloque el producto al menos a 1 metro de distancia del niño.
- No mantenga el producto cerca del calor o el agua.
- Observe la tensión de alimentación recomendada por el fabricante.

1. Unidad de bebé

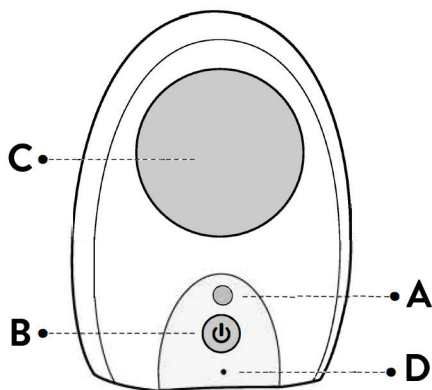

A - indicador LED

B - Botón de encendido /apagado (mantenga presionado el botón para encender /apagar la unidad)

C - Luz nocturna

D - Micrófono

Alimentación

Inserte un extremo del cable de alimentación incluido en el puerto Micro-USB en la parte posterior de la unidad y el otro extremo en un adaptador USB de 230 V (no incluido).

Opcionalmente, la unidad también puede funcionar con baterías.

Inserte 3 pilas AAA en el compartimento de las pilas (no incluidas).2.

2. Unidad para padres

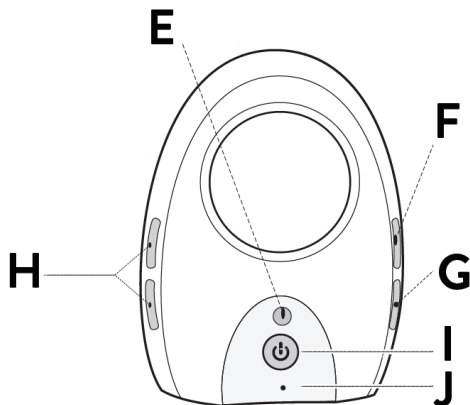

E - indicador LED

F - Botón PTT (manténgalo presionado para hablar con el niño de forma remota)

G - Enciende /apaga la luz nocturna en la unidad para niños

H - Control de volumen

I - Botón de encendido /apagado (mantenga presionado el botón para encender /apagar la unidad)

J - Micrófono

Alimentación

Inserte un extremo del cable de alimentación incluido en el puerto Micro-USB en la parte posterior de la unidad y el otro extremo en un adaptador USB de 230 V (no incluido).

Opcionalmente, la unidad también puede funcionar con baterías. Inserte 3 pilas AAA en el compartimento de las pilas (no incluidas).

Emparejamiento de las dos unidades

Nota: las dos unidades vienen emparejadas de fábrica.

Si ocurre un problema y las dos unidades ya no se comunican a pesar de que están dentro del rango recomendado, siga el procedimiento a continuación para emparejarlas nuevamente:

Mantenga presionado el botón de encendido /apagado en ambas unidades simultáneamente durante unos 5 segundos.

Funciones

Fuera de rango

Cuando las dos unidades están demasiado lejos una de la otra, se

activa una alarma: la unidad para padres emitirá un pitido continuo y el LED de ambas unidades parpadeará en rojo /verde.

Batería descargada

Cuando las baterías instaladas en cualquiera de las unidades se descargan, la unidad emitirá un pitido cada 30 segundos y el LED parpadeará en rojo.

Buscapersonas (ubicación de la unidad)

Presione brevemente el botón de encendido /apagado en la unidad para niños para enviar una señal a la unidad para padres para localizarla. La unidad de padres emitirá un sonido Di .., Di .., Di .. hasta que presione brevemente el botón de encendido /apagado.

Luz de noche

Puede encender o apagar la luz nocturna mediante 3 métodos:

1. Presione brevemente el botón de encendido en la unidad para padres una vez.
2. Presione brevemente el botón lateral (C-luz nocturna) en la unidad de padres.
3. Presione brevemente el botón de encendido /apagado en la

unidad para niños 3 veces.

Vox

Mientras haya ruidos en la habitación del niño, la unidad infantil emitirá continuamente. Aproximadamente 30 segundos después de la interrupción de cualquier ruido, la unidad entrará en modo de espera (ya no emite). Cuando la unidad detecta ruido nuevamente, comienza a emitir. El momento en que comienza a emitir depende de la sensibilidad configurada.

Control de sensibilidad del micrófono

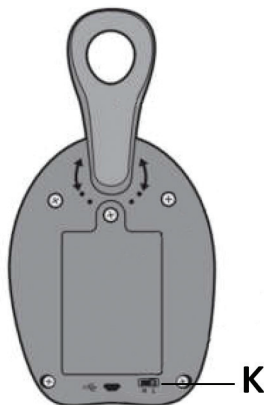

K - Ajuste de la sensibilidad del micrófono (Hi /Lo)

- Mueva el mando hacia la derecha para activar la baja sensibilidad del micrófono, un ajuste adecuado para entornos ruidosos o cuando la unidad infantil está cerca del niño. La unidad infantil comienza a emitir cuando el sonido alcanza los 60dB.
- Mueva la perilla hacia la izquierda para activar la alta sensibilidad del micrófono, ajuste adecuado para entornos silenciosos o cuando la unidad para niños está más lejos del niño. La unidad infantil comienza a emitir cuando el sonido alcanza los 50 dB.

Nota: Coloque la unidad para niños a una distancia de 1 a 3 metros del niño.

Especificaciones técnicas

Fuente de alimentación	5V (a través del puerto Micro-USB) 4,5 V (3 pilas AAA, no incluidas)
Frecuencia de comunicación	2.4GHz
Potencia de emisión	0.1W
Distancia de comunicación	Hasta 100 metros (en campo abierto)
Audio bidireccional	Sí

Micrófono	Incorporado
Vocero	Incorporado
Dimensiones	70 x 40 x 100mm
Temperatura de trabajo	0°C ~ +50°C

Declaración de conformidad de la UE simplificada

SC ONLINESHOP SRL declara que Audio Baby Monitor PNI B5500 PRO cumple con la Directiva EMC 2014/30 /EU y la Directiva RED 2014/53 /EU. El texto completo de la Declaración de conformidad de la UE está disponible en el siguiente sitio web: <https://www.mypni.eu/products/8335/download/certifications>

Avertissements de sécurité

Le PNI B5500 PRO est un produit sûr à utiliser qui répond aux normes pertinentes relatives aux champs électromagnétiques.

- Avant d'utiliser ce produit, lisez attentivement le manuel d'instructions.
- Le produit ne doit être assemblé que par des adultes.
- Ne laissez pas les enfants accéder aux cordons d'alimentation.
- Ce produit n'est pas un jouet. Ne laissez pas les enfants jouer avec.
- Ce produit ne remplace pas la surveillance responsable d'un adulte.
- Placez le produit à au moins 1 mètre de l'enfant.
- Ne gardez pas le produit près de la chaleur ou de l'eau.
- Respectez la tension d'alimentation recommandée par le fabricant.

1. Unité bébé

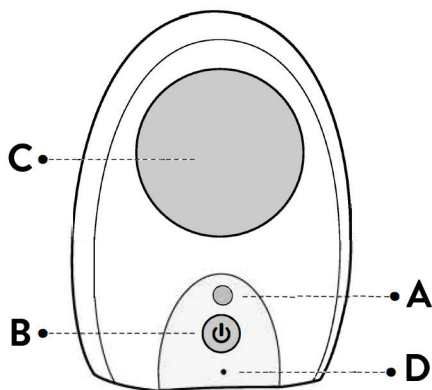

A - Indicateur LED

B - Bouton marche/arrêt (appuyez longuement sur le bouton pour allumer/éteindre l'appareil)

C - Veilleuse

D - Micro

Source de courant

Insérez une extrémité du cordon d'alimentation inclus dans le port Micro-USB à l'arrière de l'appareil et l'autre extrémité dans un adaptateur USB 230 V (non inclus).

En option, l'unité peut également être alimentée par des batteries.

Insérez 3 piles AAA dans le compartiment à piles (non incluses).

2. Unité parents

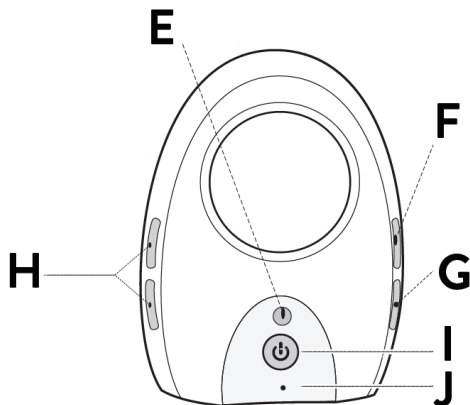

E - Indicateur LED

F - Bouton PTT (appuyez et maintenez pour parler à l'enfant à distance)

G - Allumer/éteindre la veilleuse sur l'unité enfant

H - Contrôle du volume

I - Bouton marche/arrêt (appuyez longuement sur le bouton pour allumer/éteindre l'appareil)

J - Micro

Source de courant

Insérez une extrémité du cordon d'alimentation inclus dans le port Micro-USB à l'arrière de l'appareil et l'autre extrémité dans un adaptateur USB 230 V (non inclus).

En option, l'unité peut également être alimentée par des batteries. Insérez 3 piles AAA dans le compartiment à piles (non incluses).

Jumelage des deux unités

Remarque : les deux unités sont appairées en usine.

Si un problème survient et que les deux unités ne communiquent plus alors qu'elles se trouvent dans la plage recommandée, suivez la procédure ci-dessous pour les appairer à nouveau :

Appuyez et maintenez enfoncé le bouton marche /arrêt sur les deux unités simultanément pendant environ 5 secondes.

Les fonctions

Hors de portée

Lorsque les deux unités sont trop éloignées l'une de l'autre, une

alarme se déclenche : l'unité parents émet un bip continu, et la LED des deux unités clignote en rouge/vert.

Batterie déchargée

Lorsque les batteries installées dans l'une des unités sont déchargées, l'unité émet un bip toutes les 30 secondes et la LED clignote en rouge.

Pager (emplacement de l'unité)

Appuyez brièvement sur le bouton marche/arrêt de l'unité enfant pour envoyer un signal à l'unité parent afin de la localiser. L'unité parents émettra un son Di .., Di .., Di .. jusqu'à ce que vous appuyiez brièvement sur le bouton marche/arrêt.

Veilleuse

Vous pouvez allumer ou éteindre la veilleuse par 3 méthodes :

1. Appuyez brièvement une fois sur le bouton d'alimentation de l'unité parents.
2. Appuyez brièvement sur le bouton latéral (C-veilleuse) de l'unité parents.
3. Appuyez brièvement 3 fois sur le bouton marche/arrêt de l'unité

enfant.

Vox

Tant qu'il y aura des bruits dans la chambre de l'enfant, l'unité enfant émettra en continu. Environ 30 secondes après l'interruption de tout bruit, l'appareil entrera en mode veille (n'émet plus). Lorsque l'appareil détecte à nouveau du bruit, il commence à émettre. Le moment où il commence à émettre dépend de la sensibilité réglée.

Contrôle de la sensibilité du microphone

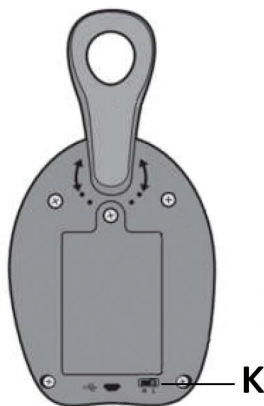

K - Réglage de la sensibilité du microphone (Hi/Lo)

- Mozgassa a gombot jobbra a mikrofon alacsony érzékenységiének aktiválásához, amely beállítás zajos környezetben megfelelő, vagy ha a gyermekegység a gyermek közelében van. A gyermekegység akkor kezd kibocsátani, amikor a hang eléri a 60 dB -t.
- Mozgassa a gombot balra a mikrofon nagy érzékenységiének aktiválásához, amely beállítás csendes környezetben megfelelő, vagy ha a gyermekegység távolabb van a gyermektől. A gyermekegység akkor kezd kibocsátani, amikor a hang eléri az 50 dB -t.

Remarque : Placez l'unité enfant à 1 à 3 mètres de l'enfant.

Spécifications techniques

Source de courant	5V (via port Micro-USB) 4.5V (3 piles AAA, non incluses)
Fréquence de communication	2.4GHz
Puissance d'émission	0.1W
Distance de communication	Jusqu'à 100 mètres (en champ libre)
Audio bidirectionnel	Oui

Microphone	Intégré
Conférencier	Intégré
Dimensions	70 x 40 x 100mm
Température de fonctionnement	0°C ~ +50°C

Déclaration UE simplifiée de conformité

SC ONLINESHOP SRL déclare que le moniteur audio pour bébé PNI B5500 PRO est conforme à la directive EMC 2014/30/UE et à la directive RED 2014/53/UE. Le texte intégral de la déclaration de conformité UE est disponible sur le site Web suivant:

<https://www.mypni.eu/products/8335/download/certifications>

Biztonsági figyelmeztetések

A PNI B5500 PRO biztonságos használatú termék, amely megfelel az elektromágneses mezőkre vonatkozó szabványoknak.

- A termék használata előtt figyelmesen olvassa el a használati útmutatót.
- A terméket csak felnőttek szerelhetik össze.
- Ne engedje, hogy gyermekek hozzáférjenek a tápkábelekhez.
- Ez a termék nem játék. Ne engedje, hogy gyerekek játszanak vele.
- Ez a termék nem helyettesíti a felnőtt felelősségteljes felügyeletét.
- Helyezze a terméket legalább 1 méterre a gyermektől.
- Ne tartsa a terméket hő vagy víz közelében.
- Vegye figyelembe a gyártó által ajánlott tápfeszültséget.

1. Baba egység

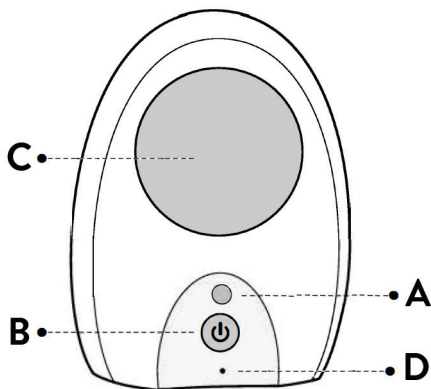

A - LED kijelző

B - Be /ki gomb (hosszan nyomja meg a gombot a készülék be- / kikapcsolásához)

C - Éjszakai fény

D - Mikrofon

Tápegység

Csatlakoztassa a mellékelt tápkábel egyik végét a készülék hátoldalán lévő Micro-USB porthoz, a másik végét pedig egy 230 V -os USB adapterhez (nem tartozék).

Opcionálisan a készülék akkumulátorról is táplálható. Helyezzen be

3 AAA elemet az elemtartóba (nem tartozék).

2. Szülői egység

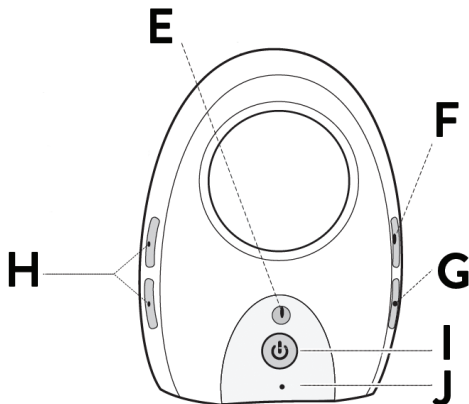

E - LED kijelző

F - PTT gomb (tartsa lenyomva, hogy távolról beszéljen a gyermekkel)

G - Kapcsolja be /ki az éjszakai lámpát a gyermekegységen

H - Hangerőszabályzó

I - Be /ki gomb (hosszan nyomja meg a gombot a készülék be- / kikapcsolásához)

J - Mikrofon

Tápegység

Csatlakoztassa a mellékelt tápkábel egyik végét a készülék hátoldalán lévő Micro-USB porthoz, a másik végét pedig egy 230 V -os USB adapterhez (nem tartozék).

Opcionálisan a készülék akkumulátorról is táplálható. Helyezzen be 3 AAA elemet az elemtartóba (nem tartozék).

A két egység párosítása

Megjegyzés: a két egység gyárilag párosítva van.

Ha probléma merül fel, és a két egység már nem kommunikál, még akkor sem, ha az ajánlott tartományon belül vannak, kövesse az alábbi eljárást a párosításhoz:

Nyomja meg és tartsa lenyomva mindkét készülék be- /kikapcsoló gombját körülbelül 5 másodpercig

Funkciók

Hatótávolságon kívül

Ha a két egység túl messze van egymástól, riasztás indul: a szülői

egység folyamatos hangjelzést ad, és a LED mindkét készüléken pirosan /zölden villog.

Lemerült akkumulátor

Ha az egyik egységbe telepített elemek lemerülnek, az egység 30 másodpercenként sípol, és a LED pirosan villog.

Pager (egység helye)

Nyomja meg röviden a gyermekegység be /ki gombját, hogy jelet küldjön a szülői egységnek, hogy megtalálja azt. A szülői egység Di .., Di .., Di .. hangot ad ki, amíg röviden le nem nyomja a be /ki gombot.

Éjjeli lámpa

Az éjszakai lámpát háromféleképpen kapcsolhatja be vagy ki:

1. Nyomja meg röviden egyszer a szülői egység bekapcsológombját.
2. Röviden nyomja meg a szülői egység oldalsó gombját (C-éjszakai fény).
3. Nyomja meg röviden háromszor a gyermekegység be- /kikapcsoló gombját.

Vox

Amíg zajok vannak a gyermekszobában, a gyermekegység folyamatosan bocsát ki. Körülbelül 30 másodperccel a zaj megszakítása után a készülék készenléti üzemmódba lép (már nem bocsát ki). Amikor a készülék ismét zajt észlel, akkor elkezdi kibocsátani. A kibocsátás időpontja a beállított érzékenységtől függ.

A mikrofon érzékenységének szabályozása

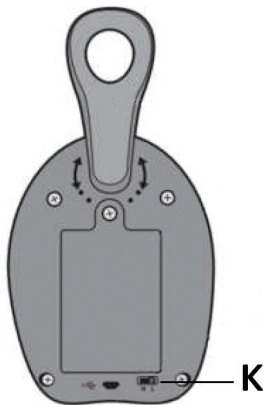

- K - A mikrofon érzékenységének beállítása (Hi/Lo)
- Mozgassa a gombot jobbra a mikrofon alacsony érzékenységének aktiválásához, ez a beállítás megfelel a csendes környezetnek,

és amikor a gyermekegység a gyermek közelében van. A gyermekegység akkor kezd kibocsátani, amikor a hang eléri a 60 dB -t.

- Mozgassa a gombot balra a mikrofon magas érzékenységeinek aktiválásához, amely beállítás zajos környezetben megfelelő, és amikor a gyermekegység távolabb van a gyermektől. A gyermekegység akkor kezd kibocsátani, amikor a hang eléri az 50 dB -t.

Megjegyzés: Helyezze a gyermekegységet 1-3 méterre a gyermektől.

Műszaki adatok

Tápegység	5V (Micro-USB porton keresztül) 4,5 V (3 x AAA elem, nem tartozék)
Kommunikációs frekvencia	2.4GHz
Kibocsátási teljesítmény	0.1W
Kommunikációs távolság	Akár 100 méter (nyílt terepen)
Kétirányú hang	Igen
Mikrofon	Beépített

Hangszóró	Beépített
Méretek	70 x 40 x 100mm
Üzemhőmérséklet	0°C ~ +50°C

Egyszerűsített EU -megfelelőségi nyilatkozat

Az SC ONLINESHOP SRL kijelenti, hogy a PNI B5500 PRO Baby Baby Monitor megfelel a 2014/30/EU EMC irányelvnek és a 2014/53/EU RED irányelvnek. Az EU megfelelőségi nyilatkozat teljes szövege elérhető az alábbi weboldalon:

<https://www.mypni.eu/products/8335/download/certifications>

Avvertenze di sicurezza

PNI B5500 PRO è un prodotto sicuro da usare che soddisfa gli standard pertinenti relativi ai campi elettromagnetici.

- Prima di utilizzare questo prodotto, leggere attentamente il manuale di istruzioni.
- Il prodotto deve essere assemblato solo da adulti.
- Non consentire ai bambini l'accesso ai cavi di alimentazione.
- Questo prodotto non è un giocattolo. Non permettere ai bambini di giocarci.
- Questo prodotto non sostituisce la supervisione responsabile di un adulto.
- Posizionare il prodotto ad almeno 1 metro di distanza dal bambino.
- Non tenere il prodotto vicino a fonti di calore o acqua.
- Rispettare la tensione di alimentazione consigliata dal produttore.

1. Unità bambino

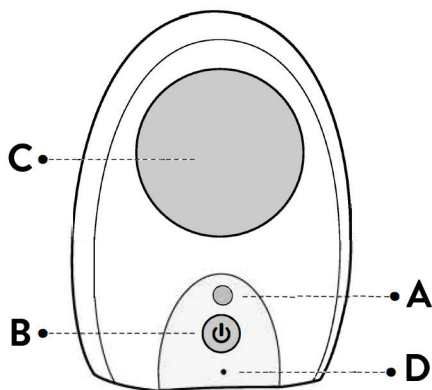

A - Indicatore LED

B - Pulsante di accensione/spengimento (premere a lungo il pulsante per accendere/spengere l'unità)

C - Luce notturna

D - Microfono

Alimentazione

Inserire un'estremità del cavo di alimentazione incluso nella porta Micro-USB sul retro dell'unità e l'altra estremità in un adattatore USB da 230 V (non incluso).

Facoltativamente, l'unità può anche essere alimentata da batterie.

Inserire 3 batterie AAA nel vano batterie (non incluse).

2. Unità genitore

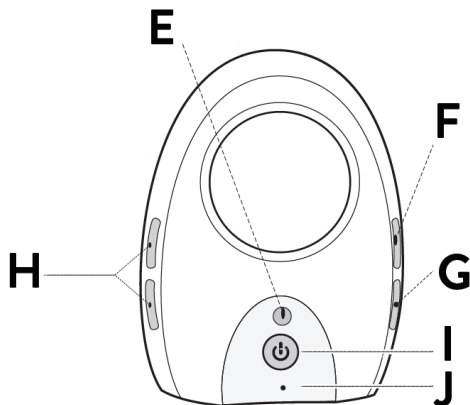

E - Indicatore LED

F - Pulsante PTT (premere e tenere premuto per parlare con il bambino a distanza)

G - Accendere/spengere la luce notturna dell'unità bambino

H - Controllo del volume

I - Pulsante di accensione/spengimento (premere a lungo il pulsante per accendere/spengere l'unità)

J - Microfono

Alimentazione

Inserire un'estremità del cavo di alimentazione incluso nella porta Micro-USB sul retro dell'unità e l'altra estremità in un adattatore USB da 230 V (non incluso).

Facoltativamente, l'unità può anche essere alimentata da batterie. Inserire 3 batterie AAA nel vano batterie (non incluse).

Associazione delle due unità

Se si verifica un problema e le due unità non comunicano più anche se si trovano all'interno dell'intervallo consigliato, seguire la procedura seguente per accoppiarle nuovamente:

Tenere premuto il pulsante di accensione/spegnimento su entrambe le unità contemporaneamente per circa 5 secondi.

Funzioni

Fuori dal limite di comunicazione

Quando le due unità sono troppo lontane l'una dall'altra, viene attivato un allarme: l'unità genitore emetterà un segnale acustico

continuo e il LED su entrambe le unità lampeggerà in rosso/verde.

Batteria scarica

Quando le batterie installate in una delle unità sono scariche, l'unità emetterà un segnale acustico ogni 30 secondi e il LED lampeggerà in rosso.

Pager (posizione dell'unità)

Premere brevemente il pulsante di accensione/spegnimento sull'unità bambino per inviare un segnale all'unità genitore per localizzarla. L'unità genitore emetterà un suono Di .., Di .., Di .. finché non si preme brevemente il pulsante di accensione/spegnimento.

Luce notturna

Puoi accendere o spegnere la luce notturna in 3 modi:

1. Premere brevemente una volta il pulsante di accensione sull'unità genitore.
2. Premere brevemente il pulsante laterale (C-luce notturna) sull'unità genitore.
3. Premere brevemente per 3 volte il pulsante di accensione/spegnimento sull'unità bambino.

Vox

Finché ci sono rumori nella stanza del bambino, l'unità bambino emetterà continuamente. Circa 30 secondi dopo l'interruzione di qualsiasi rumore, l'unità entrerà in modalità standby (non emette più). Quando l'unità rileva di nuovo il rumore, inizia a emettere. L'ora in cui inizia ad emettere dipende dalla sensibilità impostata.

Controllo della sensibilità del microfono

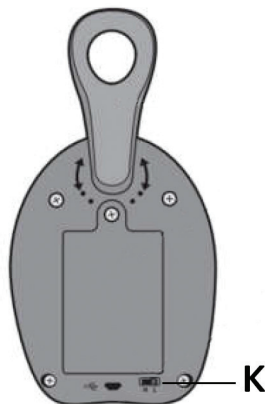

K - Regolazione della sensibilità del microfono (Hi/Lo)

- Spostare la manopola verso destra per attivare la bassa sensibilità del microfono, impostazione adatta ad ambienti rumorosi o

quando l'unità bambino è vicina al bambino. L'unità bambino inizia a emettere quando il suono raggiunge i 60 dB.

- Spostare la manopola verso sinistra per attivare l'alta sensibilità del microfono, impostazione adatta ad ambienti silenziosi o quando l'unità bambino è più lontana dal bambino. L'unità bambino inizia a emettere quando il suono raggiunge i 50 dB.

Nota: posizionare l'unità bambino a 1 - 3 metri di distanza dal bambino.

Specifiche tecniche

Alimentazione elettrica	5V (tramite porta Micro-USB) 4.5V (3 batterie AAA, non incluse)
Frequenza di comunicazione	2.4GHz
Potenza di emissione	0.1W
Distanza di comunicazione	Fino a 100 metri (in campo aperto)
Audio bidirezionale	Sì
Microfono	Incorporato
Altoparlante	Incorporato
Dimensioni	70 x 40 x 100mm

Temperatura di lavoro	0°C ~ +50°C
-----------------------	-------------

Dichiarazione di conformità UE semplificata

SC ONLINESHOP SRL dichiara che Audio Baby Monitor PNI B5500 PRO è conforme alla Direttiva EMC 2014/30/UE e alla Direttiva RED 2014/53/UE. Il testo completo della Dichiarazione di Conformità UE è disponibile al seguente sito web:

<https://www.mypni.eu/products/8335/download/certifications>

Veiligheidswaarschuwingen

PNI B5500 PRO is een veilig te gebruiken product dat voldoet aan de relevante normen met betrekking tot elektromagnetische velden.

- Lees voor gebruik van dit product de gebruiksaanwijzing aandachtig door.
- Het product mag alleen door volwassenen worden gemonteerd.
- Geef kinderen geen toegang tot de netsnoeren.
- Dit product is geen speelgoed. Laat kinderen er niet mee spelen.
- Dit product vervangt niet het verantwoord toezicht van een volwassene.
- Plaats het product op minimaal 1 meter afstand van het kind.
- Bewaar het product niet in de buurt van warmte of water.
- Neem de door de fabrikant aanbevolen voedingsspanning in acht.

1. Baby unit

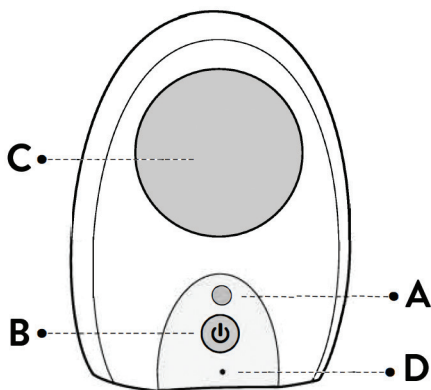

A - LED-indicator

B - Aan /uit-knop (druk lang op de knop om het apparaat aan /uit te zetten)

C - Nachtlampje

D - Microfoon

Stroomvoorziening

Steek het ene uiteinde van het meegeleverde netsnoer in de Micro-USB-poort aan de achterkant van het apparaat en het andere uiteinde in een 230V USB-adapter (niet meegeleverd).

Optioneel kan het apparaat ook op batterijen werken. Plaats 3

AAA-batterijen in het batterijcompartiment (niet inbegrepen).

2. Ouderunit

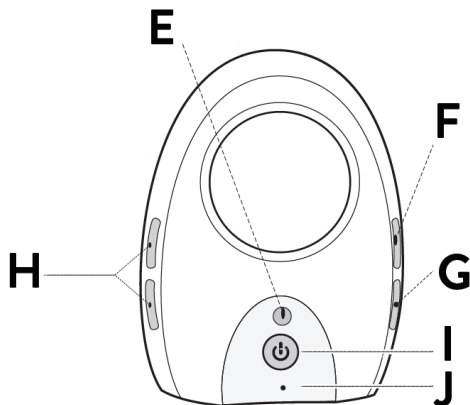

E - LED-indicator

F - PTT-knop (ingedrukt houden om op afstand met het kind te praten)

G - Zet het nachtlampje aan/uit op de kinderunit

H - Volumeregeling

I - Aan /uit-knop (druk lang op de knop om het apparaat aan /uit te zetten)

J - Microfoon

Stroomvoorziening

Steek het ene uiteinde van het meegeleverde netsnoer in de Micro-USB-poort aan de achterkant van het apparaat en het andere uiteinde in een 230V USB-adapter (niet meegeleverd).

Optioneel kan het apparaat ook op batterijen werken. Plaats 3 AAA-batterijen in het batterijcompartiment (niet inbegrepen).

De twee eenheden koppelen

Opmerking: de twee units zijn in de fabriek gekoppeld.

Als er een probleem optreedt en de twee eenheden niet meer communiceren, ook al zijn ze binnen het aanbevolen bereik, volg dan de onderstaande procedure om ze opnieuw te koppelen:

Houd de aan/uit-knop op beide units tegelijk ongeveer 5 seconden ingedrukt.

Functies

Buiten bereik

Wanneer de twee units te ver van elkaar verwijderd zijn, wordt er

een alarm geactiveerd: de ouderunit laat een continue piepton horen en de LED op beide units knippert rood/groen.

Ontladen batterij

Wanneer de batterijen die in een van de units zijn geplaatst leeg zijn, piept de unit elke 30 seconden en knippert de LED rood.

Pager (eenheid locatie)

Druk kort op de aan/uit-knop op de kinderunit om een signaal naar de ouderunit te sturen om deze te lokaliseren. De ouderunit laat een Di .., Di .., Di .. geluid horen totdat u kort op de aan/uit-knop drukt.

Nachtlichtje

U kunt het nachtlampje op 3 manieren in- of uitschakelen:

1. Druk één keer kort op de aan/uit-knop op de ouderunit.
2. Druk kort op de zijknop (C-nachtlampje) op de ouderunit.
3. Druk 3 keer kort op de aan/uit-knop op de kinderunit.

Vox

Zolang er geluiden in de kinderkamer zijn, zendt de kinderunit continu uit. Ongeveer 30 seconden nadat de ruis is onderbroken, gaat het apparaat naar de stand-bymodus (zendt niet meer uit). Wanneer het apparaat weer ruis detecteert, begint het te zenden. Het tijdstip waarop deze begint te zenden, is afhankelijk van de ingestelde gevoeligheid.

Microfoongevoeligheidsregeling

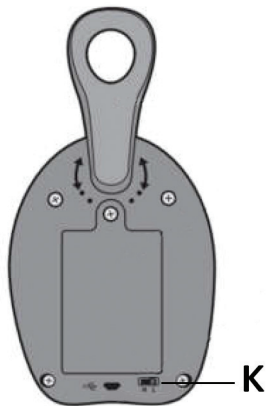

K - Instelling microfoongevoeligheid (Hi/Lo)

- Beweeg de knop naar rechts om de lage gevoeligheid van

de microfoon te activeren, een instelling die geschikt is voor lawaaierige omgevingen of wanneer de kinderunit dicht bij het kind is. De kinderunit begint te zenden wanneer het geluid 60 dB bereikt.

- Beweeg de knop naar links om de hoge gevoeligheid van de microfoon te activeren, een instelling die geschikt is voor stille omgevingen of wanneer de kinderunit verder weg is van het kind. De kinderunit begint te zenden wanneer het geluid 50 dB bereikt.

Opmerking: Plaats de kinderunit 1 - 3 meter van het kind vandaan.

Technische specificaties

Stroomvoorziening	5V (via Micro-USB-poort) 4,5 V (3 x AAA-batterijen, niet inbegrepen)
communicatie frequentie:	2.4GHz
Emissievermogen:	0.1W
communicatie afstand:	Tot 100 meter (in open veld)
Tweerichtingsaudio	Ja
Microfoon	Ingebouwd

Spreker	Ingebouwd
Dimensies	70 x 40 x 100mm
Werktemperatuur	0°C ~ +50°C

Vereenvoudigde EU-conformiteitsverklaring

SC ONLINESHOP SRL verklaart dat de audiobabyfoon PNI B5500 PRO in overeenstemming is met de EMC-richtlijn 2014/30/EU en de RED-richtlijn 2014/53/EU. De volledige tekst van de EU-conformiteitsverklaring is beschikbaar op de volgende website:

<https://www.mypni.eu/products/8335/download/certifications>

Ostrzeżenia dotyczące bezpieczeństwa

PNI B5500 PRO to produkt bezpieczny w użytkowaniu, spełniający odpowiednie normy związane z polami elektromagnetycznymi.

- Przed użyciem tego produktu należy uważnie przeczytać instrukcję obsługi.
- Produkt powinien być montowany wyłącznie przez osoby pełnoletnie.
- Nie pozwalaj dzieciom na dostęp do przewodów zasilających.
- Ten produkt nie jest zabawką. Nie pozwalaj dzieciom bawić się nim.
- Ten produkt nie zastępuje odpowiedzialnego nadzoru osoby dorosłej.
- Umieść produkt w odległości co najmniej 1 metra od dziecka.
- Nie trzymaj produktu w pobliżu ciepła lub wody.
- Przestrzegaj napięcia zasilania zalecanego przez producenta.

1. Jednostka dziecka

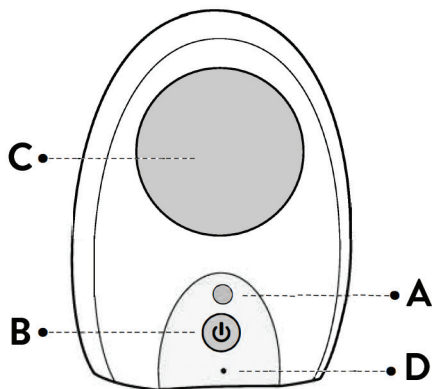

A-wskaźnik LED

B-przycisk włączania/wyłączania (długie naciśnięcie przycisku włącza/wyłącza urządzenie)

C - Lampka nocna

D - Mikrofon

Zasilacz

Włóż jeden koniec dołączonego przewodu zasilającego do portu Micro-USB z tyłu urządzenia, a drugi koniec do zasilacza USB 230 V (brak w zestawie).

Opcjonalnie urządzenie może być również zasilane bateriami. Włóż

3 baterie AAA do komory baterii (brak w zestawie).

2. Jednostka rodzicielska

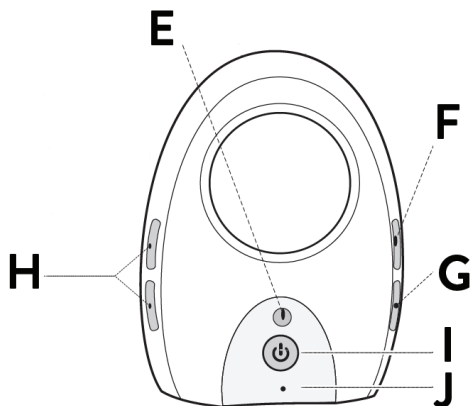

E-wskaźnik LED

F - przycisk PTT (naciśnij i przytrzymaj, aby porozmawiać z dzieckiem zdalnie)

G-włącz/wyłącz lampkę nocną na jednostce dziecięcej;

H - Regulacja głośności

I - przycisk włączania/wyłączania (długie naciśnięcie przycisku włącza/wyłącza urządzenie)

J - Mikrofon

Zasilacz

Włóż jeden koniec dołączonego przewodu zasilającego do portu Micro-USB z tyłu urządzenia, a drugi koniec do zasilacza USB 230 V (brak w zestawie).

Opcjonalnie urządzenie może być również zasilane bateriami. Włóż 3 baterie AAA do komory baterii (brak w zestawie).

Parowanie dwóch jednostek

Uwaga: oba urządzenia są sparowane fabrycznie.

Jeśli wystąpi problem i dwie jednostki nie będą się już komunikować, mimo że znajdują się w zalecanej zakresie, wykonaj poniższą procedurę, aby je ponownie sparować:

Naciśnij i przytrzymaj jednocześnie przycisk włączania /wyłączenia na obu urządzeniach przez około 5 sekund.

Funkcje

Poza zakresem

Gdy dwie jednostki są zbyt daleko od siebie, uruchamiany jest alarm:

jednostka rodzica wyemituje ciągły sygnał dźwiękowy, a diody LED obu jednostek będą migać na czerwono/zielono.

Rozładowany akumulator

Gdy baterie zainstalowane w którejkolwiek jednostce są rozładowane, jednostka będzie wydawać sygnał dźwiękowy co 30 sekund, a dioda LED będzie migać na czerwono.

Pager (lokalizacja jednostki)

Krótko naciśnij przycisk włączania /wyłączania na jednostce dziecka, aby wysłać sygnał do jednostki rodzica w celu jej zlokalizowania. Jednostka rodzica będzie emitować dźwięk Di..., Di..., Di... aż do krótkiego naciśnięcia przycisku włączania/wyłączania.

Nocne światło

Możesz włączyć lub wyłączyć lampkę nocną na 3 sposoby:

1. Krótko, jednokrotnie naciśnij przycisk zasilania na jednostce głównej.
2. Krótko naciśnij boczny przycisk (światło nocne C) na jednostce rodzica.
3. Krótko naciśnij 3 razy przycisk włączania/wyłączania na jednostce

dziecięcej

Vox

Dopóki w pokoju dziecka występują odgłosy, jednostka dziecięca będzie emitować dźwięk w sposób ciągły. Około 30 sekund po przerwaniu jakiegokolwiek dźwięku urządzenie przejdzie w tryb czuwania (przestanie emitować). Gdy urządzenie ponownie wykryje hałas, zaczyna emitować. Czas rozpoczęcia emisji zależy od ustawionej czułości.

Kontrola czułości mikrofonu

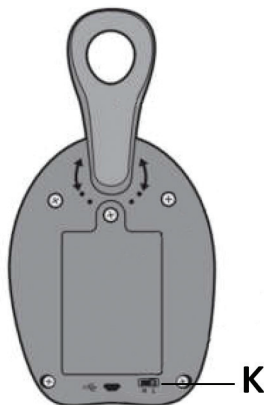

K - Regulacja czułości mikrofonu (Hi/Lo)

- Przesuń pokrętło w prawo, aby aktywować niską czułość mikrofonu, ustawienie odpowiednie do hałaśliwego otoczenia lub gdy jednostka dziecięca jest blisko dziecka. Jednostka dziecięca zaczyna emitować, gdy dźwięk osiągnie 60 dB.
- Przesuń pokrętło w lewo, aby aktywować wysoką czułość mikrofonu, ustawienie odpowiednie do cichych środowisk lub gdy jednostka dziecięca znajduje się dalej od dziecka. Jednostka dziecięca zaczyna emitować, gdy dźwięk osiągnie 50 dB.

Uwaga: Umieść jednostkę dziecięcą w odległości 1 - 3 metrów od dziecka.

Specyfikacja techniczna

Zasilacz	5V (przez port Micro-USB) 4,5 V (3 baterie AAA, brak w zestawie)
Częstotliwość komunikacji	2.4GHz
Moc emisji	0.1W
Odległość komunikacyjna	Do 100 metrów (w otwartym terenie)
Dwukierunkowe audio	Tak

Mikrofon	Wbudowany
Głośnik	Wbudowany
Wymiary	70 x 40 x 100mm
Temperatura pracy	0°C ~ +50°C

Uproszczona deklaracja zgodności UE

SC ONLINESHOP SRL oświadcza, że Audio Baby Monitor PNI B5500 PRO jest zgodny z Dyrektywą EMC 2014/30/UE i Dyrektywą RED 2014/53/UE. Pełny tekst deklaracji zgodności UE jest dostępny na następującej stronie internetowej:

<https://www.mypni.eu/products/8335/download/certifications>

Atentionari de siguranta

PNI B5500 PRO este un produs sigur de utilizat ce respecta standardele relevante legate de campurile electromagnetice.

- Inainte de a folosi acest produs, cititi cu atentie manualul de instructiuni.
- Produsul trebuie asamblat doar de persoane adulte.
- Nu permiteti accesul copiilor la cablurile de alimentare.
- Acest produs nu este o jucarie. Nu permiteti copiilor sa se joace cu el.
- Acest produs nu inlocuieste supravegherea responsabila a unui adult.
- Pozitionati produsul la o distanta de cel putin 1 metru de copil.
- Nu tineti produsul aproape de surse de caldura sau apa.
- Respectati tensiunea de alimentare recomandata de producator.

1. Unitate copil

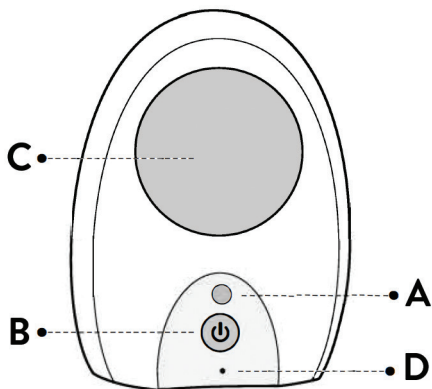

A - Indicator LED

B - Buton pornire/oprire (apasati lung butonul pentru a porni/opri unitatea)

C - Lampa de veghe

D - Microfon

Alimentare

Introduceti un capat al cablului de alimentare inclus in portul Micro-USB de pe spatele unitatii si celalalt capat intr-un adaptor USB 230V (nu este inclus).

Optional, unitatea poate fi alimentata si prin baterii. Introduceti in

compartimentul pentru baterii 3 baterii AAA (nu sunt incluse).

2. Unitate parinte

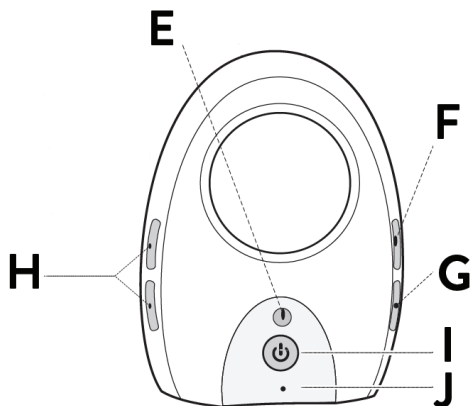

E - Indicator LED

F - Buton PTT (tineti apasat pentru a vorbi copilului de la distanta)

G - Buton aprindere/stingere lumina de veghe de pe unitatea copil

H - Control volum

I - Buton pornire/oprire (apasati lung butonul pentru a porni/opri unitatea)

J - Microfon

Alimentare

Introduceti un capat al cablului de alimentare inclus in portul Micro-USB de pe spatele unitatii si celalalt capat intr-un adaptor USB 230V (nu este inclus).

Optional, unitatea poate fi alimentata si prin baterii. Introduceti in compartimentul pentru baterii 3 baterii AAA (nu sunt incluse).

Imperechere unitati

Nota: cele doua unitati sunt imperecheate din fabrica.

Daca apare o problema si cele doua unitati nu mai comunica desi sunt in aria de acoperire, urmati procedura de mai jos pentru a le imperechea:

Tineti apasat simultan timp de 5 secunde butonul de pornire/oprire de pe ambele unitati.

Funcții

lesire din aria de acoperire

Cand cele doua unitati sunt prea departe una de cealalta, se

declanseaza o alarma: unitatea parinte va emite un beep continuu, iar LED-ul de pe ambele unitati se va aprinde intermitent rosu/verde.

Baterie descarcata

Cand bateriile instalate in oricare dintre unitati sunt descarcate, unitatea va emite un beep la fiecare 30 de secunde, iar LED-ul se va aprinde rosu intermitent.

Pager (localizare unitate)

Apasati scurt butonul pornire/oprire de pe unitatea copil pentru a trimite un semnal catre unitatea parinte in vederea localizarii acesteia. Unitatea parinte va emite un sunet Di.., Di.., Di.. pana cand veti apasa scurt butonul de pornire/oprire.

Lampa de veghe

Puteti aprinde sau stinge lumina de veghe de pe unitatea copil, prin 3 metode:

1. Apasati o data scurt butonul pornire/oprire de pe unitatea parinte.
2. Apasati scurt butonul lateral (C-lampa de veghe) de pe unitatea parinte.

3. Apasati scurt de 3 ori butonul pornire/oprire de pe unitatea copil.

Vox

Cat timp sunt zgomote in camera copilului, unitatea copil va emite in continuu. La aproximativ 30 de secunde dupa intreruperea oricarui zgomot, unitatea va intra in standby (nu mai emite). Cand unitatea detecteaza din nou zgomot, incepe sa emita. Momentul cand incepe sa emita depinde de sensibilitatea setata.

Control sensibilitate microfon

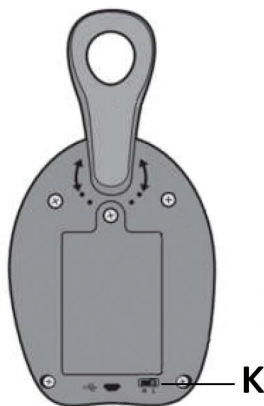

K - Reglare sensibilitate microfon (Hi/Lo)

- Mutati butonul spre dreapta pentru a activa **sensibilitatea redusa** (Low) a microfonului, setare potrivita mediilor zgomotoase sau atunci cand unitatea copil este aproape de copil. Unitatea copil incepe sa emita cand sunetul atinge 60dB.
- Mutati butonul spre stanga pentru a activa **sensibilitatea mare** (High) a microfonului, setare potrivita mediilor silentioase sau atunci cand unitatea copil este mai departe de copil. Unitatea copil incepe sa emita cand sunetul atinge 50dB.

Nota: Pozitionati unitatea copil la o distanta de 1 - 3 metri de copil.

Specificatii tehnice

Alimentare	5V (prin portul Micro-USB) 4.5V (3 x baterii AAA, nu sunt incluse)
Frecventa comunicare	2.4GHz
Putere emisie	0.1W
Distanta de comunicare	pana la 100 metri (in camp deschis)
Audio bidirectional	Da
Microfon	Incorporat
Difuzor	Incorporat
Dimensiuni	70 x 40 x 100mm
Temperatura de lucru	0°C ~ +50°C

Declaratie UE de conformitate simplificata

SC ONLINESHOP SRL declara ca **Audio Baby Monitor PNI B5500 PRO** este in conformitate cu Directiva EMC 2014/30/EU si Directiva RED 2014/53/UE. Textul integral al declaratiei UE de conformitate este disponibil la urmatoarea adresa de internet:
<https://www.mypni.eu/products/8335/download/certifications>

